

# REHABILITATION D'UN BATIMENT EN MAISON DES ASSOCIATIONS

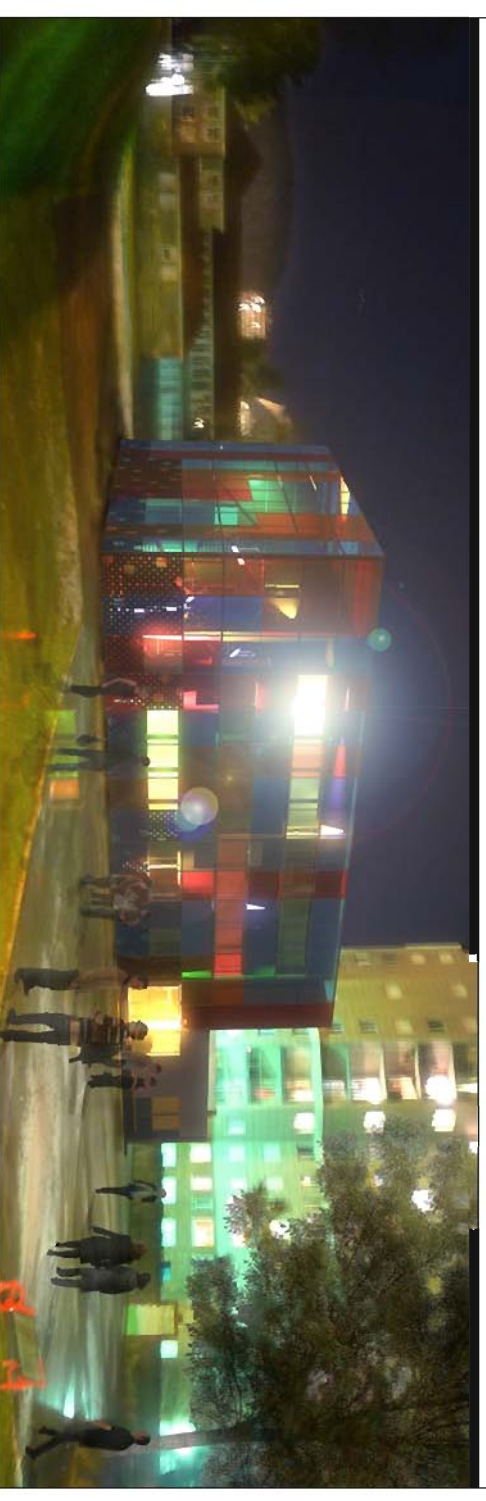

## Nomenclature du carnet de détails

<p><b>Maîtrise d'Ouvrage</b> VILLE de MAROMME Place Jean Jaurès 76150 MAROMME</p>		<p><b>Maîtrise d'Oeuvre</b> ULYSSES, architectes 15, rue du Moulin à Poudre 76 150 MAROMME tel : 02 35 33 30 76 / fax : 02 35 33 47 85</p>		<p><b>CAYLA BET M.MANOURY</b> 15, rue du Moulin à Poudre 76 150 MAROMME tel : 02 32 82 86 40 /02 35 74 94 61</p>									
<p><b>Phase</b> <b>DCE</b></p>		<p><b>ECHOS, économistes</b> 7, rue des Hauts de Grigneux - March 7 76 420 BIHOREL tel : 02 35 02 00 98</p>											
<p>ECHELLE:</p>		<p>DATE: 19/08/2010</p>											
<p>altimétrie projet = +/- 0.00 = 19.85 NGF 1969</p>		<table border="1"> <thead> <tr> <th>PHASE</th> <th>EMETTEUR</th> <th>NUMERO PLAN</th> <th>INDICE</th> </tr> </thead> <tbody> <tr> <td>DCE</td> <td>ARCH</td> <td>NOM</td> <td></td> </tr> </tbody> </table>				PHASE	EMETTEUR	NUMERO PLAN	INDICE	DCE	ARCH	NOM	
PHASE	EMETTEUR	NUMERO PLAN	INDICE										
DCE	ARCH	NOM											
<p>AUTEURS</p>		<p>MODIFICATIONS</p>		<p>DATES</p>									
<p>AFF: p140-MAROMME-MAISON DES ASSOCIATIONS</p>													

N°	Ind.	Date	Ech.	Dénomination	Format
SO1	0	08/07/10		plan de situation	A3
DET00	0	08/07/10	$\frac{1}{20}$ ème	Carnet de menuiseries : mex 01	A3
DET01	0	08/07/10	$\frac{1}{20}$ ème	Carnet de menuiseries : mex 011	A3
DET02	0	08/07/10	$\frac{1}{20}$ ème	Carnet de menuiseries : mex 02	A3
DET03	0	08/07/10	$\frac{1}{20}$ ème	Carnet de menuiseries : mex 021	A3
DET04	0	08/07/10	$\frac{1}{20}$ ème	Carnet de menuiseries : mex 022	A3
DET05	0	08/07/10	$\frac{1}{20}$ ème	Carnet de menuiseries : mex 03	A3
DET06	0	08/07/10	$\frac{1}{20}$ ème	Carnet de menuiseries : mex 04	A3
DET07	0	08/07/10	$\frac{1}{20}$ ème	Carnet de menuiseries : mex 05	A3
DET08	0	08/07/10	$\frac{1}{20}$ ème	Carnet de menuiseries : mex 06	A3
DET09	0	08/07/10	$\frac{1}{20}$ ème	Carnet de menuiseries : mex 07	A3
DET10	0	08/07/10	$\frac{1}{20}$ ème	Carnet de menuiseries : mex 08	A3
DET11	0	08/07/10	$\frac{1}{20}$ ème	Carnet de menuiseries : mex 09	A3
DET12	0	08/07/10	$\frac{1}{20}$ ème	Carnet de menuiseries : mex 10	A3
DET13	0	08/07/10	$\frac{1}{20}$ ème	Carnet de menuiseries : mex 11	A3
DET14	0	08/07/10	$\frac{1}{20}$ ème	Carnet de menuiseries : mex 12	A3
DET15	0	08/07/10	$\frac{1}{20}$ ème	Carnet de menuiseries : mex 13	A3
DET16	0	08/07/10	$\frac{1}{20}$ ème	Carnet de menuiseries : mex 12'	A3
DET17	0	08/07/10	$\frac{1}{20}$ ème	Carnet de menuiseries : mex 13'	A3
DET18	0	08/07/10	$\frac{1}{20}$ ème	Carnet de menuiseries : mex 14	A3
DET19	0	08/07/10	$\frac{1}{20}$ ème	Carnet de menuiseries : mex 15	A3
DET20	0	08/07/10	$\frac{1}{20}$ ème	Plaque métallique perforée	A3
DET21	0	08/07/10	$\frac{1}{20}$ ème	Plaque de Danpalon	A3
DET22	0	08/07/10	$\frac{1}{20}$ ème	détails coupe et plans façade Sud	A3
DET23	0	08/07/10	$\frac{1}{5}$ ème	plans de détails de fixation du danpalon et plaque métallique perforée	A3
DET24	0	08/07/10	$\frac{1}{10}$ ème	Coupe sur façade Sud - RDC et r+2	A3
DET25	0	08/07/10	$\frac{1}{20}$ ème	Ascenseur - Plan/Coupe	A3







Plan de situation

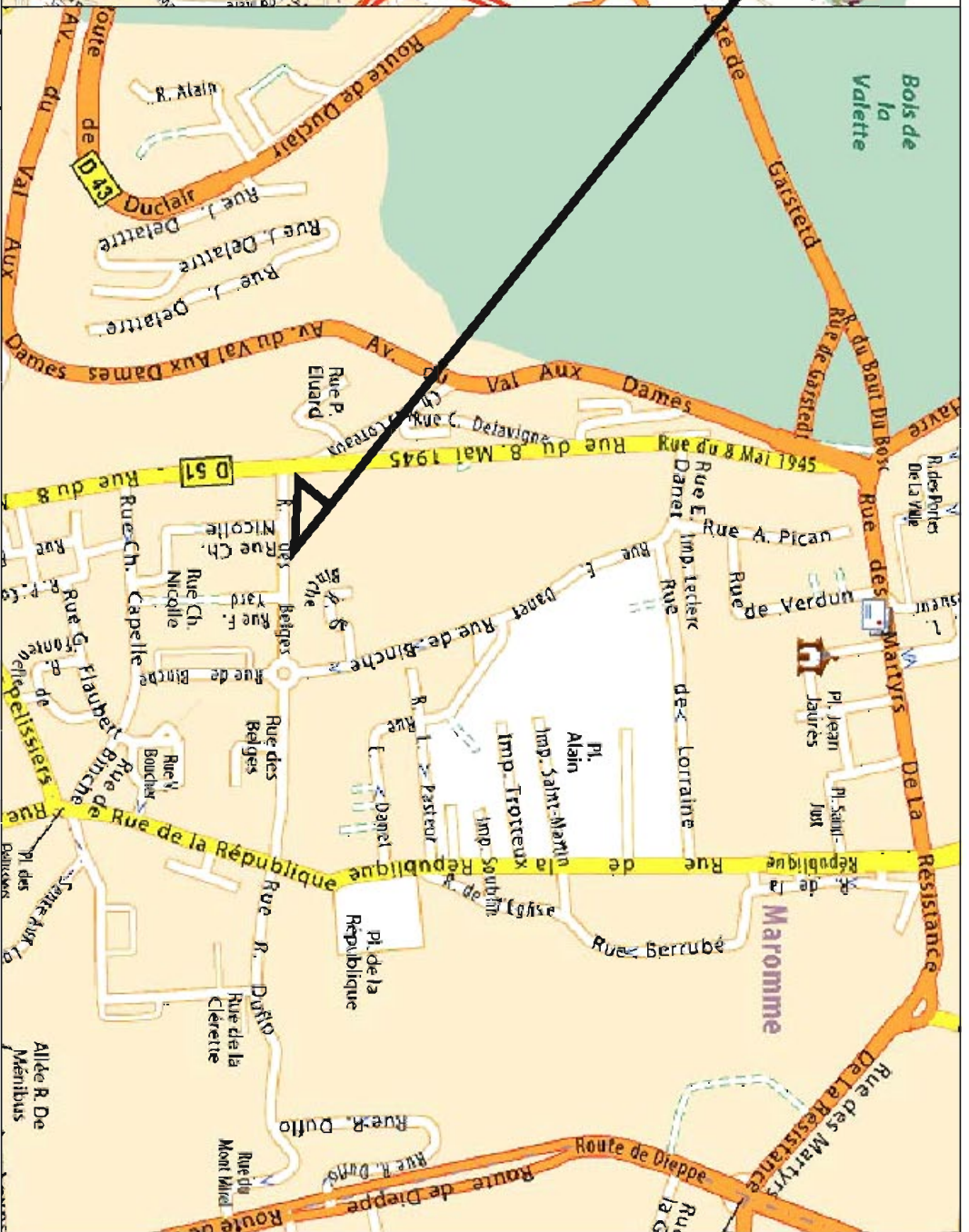

Plan de situation

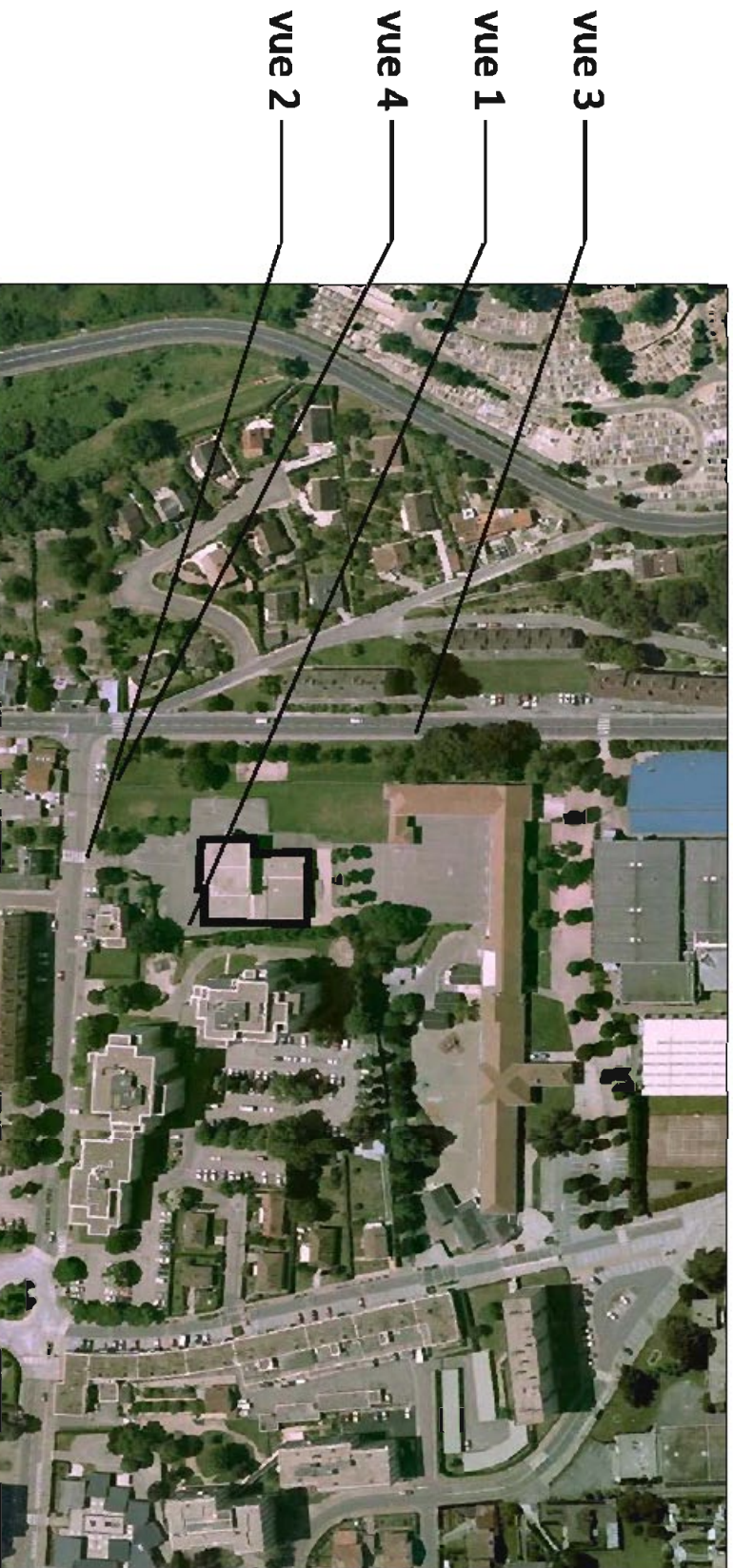

Photographie aérienne

<b>SO1</b>	<b>REHABILITATION D'UN BATIMENT EN MAISON DES ASSOCIATIONS</b>		<b>Plan de situation</b>
	Mairie d'Orbec VILLE DE MAROMME Place Jean Jaurès 76100 MAROMME	Mairie d'Orbec VILLE DE MAROMME Place Jean Jaurès 76100 MAROMME	
DCE BIRTHELLI SO1			DCE BIRTHELLI SO1



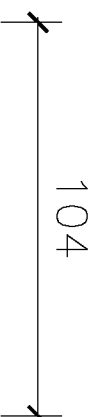

160

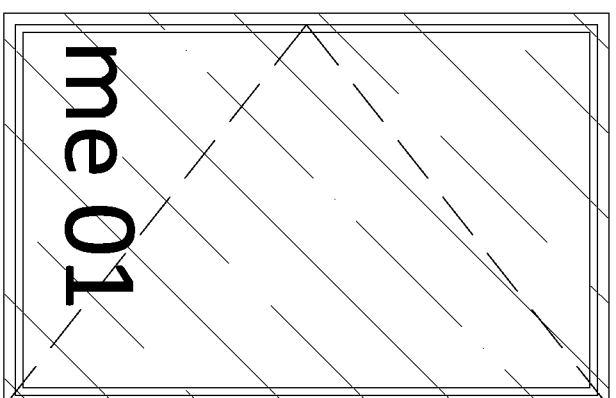

## ME 01 - 60 unités Aluminium

Façade Sud : 24 vitres bleues, 8 vitres rouges et 4 vitres orange.

Façade Nord : 15 vitres bleues, 6 vitres rouges et 3 orange.

Fenêtre ouvrant à la française à un vantail, à 1 carreau.

Ferrage par 2 paumelles en aluminium laqué fixées par vis en acier inox et plaques écrous en alu.

Condamnation par crémone dissimulée à 3 points de serrage avec gâches et poignée alu poli.

# REHABILITATION D'UN BATIMENT EN MAISON DES ASSOCIATIONS

## DET 00

Carnet de menuiseries: me 01

Echelle : 1/20 ème

DATE: 19/08/10

PHASE: **DE** EMBUTIR: **ar** NUMERO PLAN: **chi** INDICE: **DET00**

MODIFICATIONS: **DET00**

DATES:

A

B

C

AFF: PLAD-MAROMME-ASSOS-04/10

Maîtrise d'Ouvrage

**MAROMME**  
Place Jean Jaurès  
76 150 MAROMME

Maîtrise d'Oeuvre

**U. YSSES, architectes**  
15, rue du Moulin à Poudre  
76 150 MAROMME  
tél : 02 35 33 33 78 / fax : 02 35 33 47 85

**ECHOS, ECONOMISTES**

7, rue des Haies de Grogneur - Mairie 7  
76 150 MAROMME  
tél : 02 35 33 07 88

**CAYLA BET M.MANOURY**

15, rue du Moulin à Poudre  
76 150 MAROMME  
tél : 02 32 82 88 50 / 02 35 74 64 61

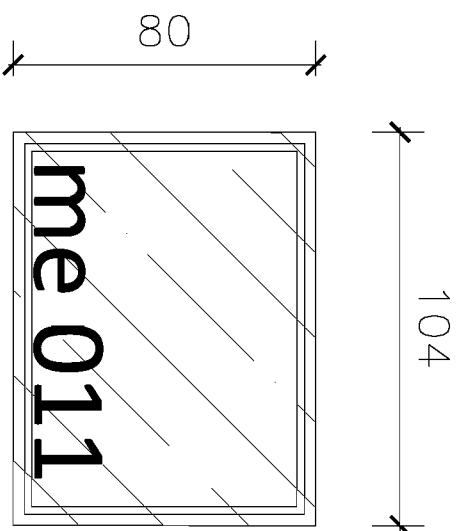

## ME 011 - 2 unités Aluminium

Façade Est.

Fenêtre ouvrant à la française à un vantail, à 1 carreau.

Ferrage par 2 paumelles en aluminium laqué fixées par vis en acier inox et plaques écrous en alu.

Condamnation par crémone dissimulée à 3 points de serrage avec gâches et poignée alu poli.

# REHABILITATION D'UN BATIMENT EN MAISON DES ASSOCIATIONS

## DET 01

Carnet de menuiseries: me 011

Echelle : 1/20 ème

DATE: 08/07/10

PHASE: **DE** EMISSION: **ar** NUMERO PLAN: **chi** INDICE: **DET01**

MODIFICATIONS: DATES:

A

B

C

AFF: PLAD-MAROMME-ASSOS-04/10

Maîtrise d'Ouvrage

**MAROMME**  
Place Jean Jaurès  
76 150 MAROMME

Maîtrise d'Oeuvre

**U. YSSES, architectes**  
15, rue du Moulin à Poudre  
76 150 MAROMME  
Tel : 02 35 33 33 78 / Fax : 02 35 33 47 85

**ECHOS, ECONOMISTES**

7, rue des Haies de Grogneau - Mairie 7  
76 150 MAROMME  
Tel : 02 35 33 33 88

**CAYLA BET M.MANOURY**

15, rue du Moulin à Poudre  
76 150 MAROMME  
Tel : 02 32 82 88 50 / 02 35 74 64 61

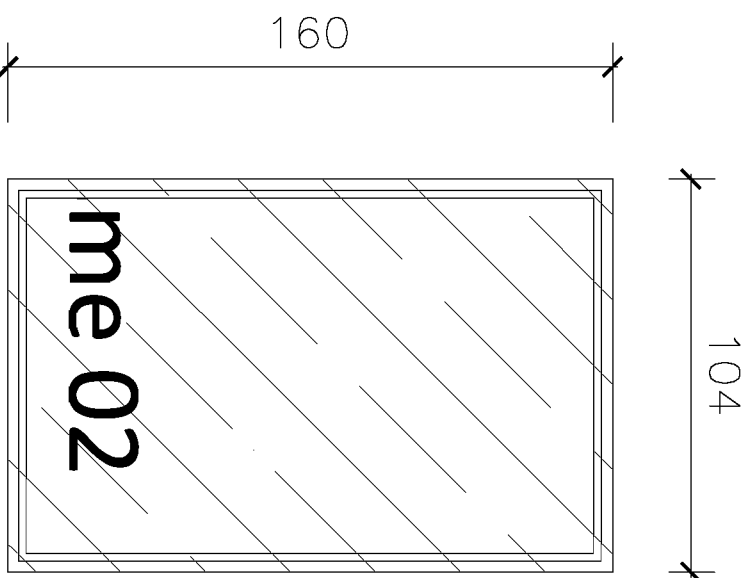

## ME 02 - 18 unités Aluminium

Façade Sud : 8 vitres bleues,  
0 vitre rouge et 4 vitres  
orange.

Façade Nord : 2 vitres  
bleues, 0 vitre rouge et 2  
vitre2 orange.

Façade Est : 2 vitres bleues.

Châssis fixe vitré  
directement dans son  
dormant, à 1 carreau.

# REHABILITATION D'UN BATIMENT EN MAISON DES ASSOCIATIONS

## DET 02

Carnet de menuiseries: me 02

Echelle : 1/20 ème

DATE: 08/07/10

PHASE: EMISSION NOMBRE PLAN: INDICE:

DC | ar | chi | DET02 |

MODIFICATIONS: DATES:

A | B | C |

AFF: PLAD-MAROMME-ASSOS-04/10

Maîtrise d'Ouvrage

**MAROMME**  
Place Jean Jaurès  
76 150 MAROMME

Maîtrise d'Oeuvre

**U. YSSES, architectes**  
15, rue du Moulin à Poudre  
76 150 MAROMME  
tél : 02 58 33 33 78 / fax : 02 58 33 47 85

**ECHOS, ECONOMISTES**

7, rue des Haies de Grogneau - Mairie 7  
76 150 MAROMME  
tél : 02 58 33 33 88

**CAYLA BET M.MANOURY**

15, rue du Moulin à Poudre  
76 150 MAROMME  
tél : 02 52 82 88 50 / 02 55 74 64 61

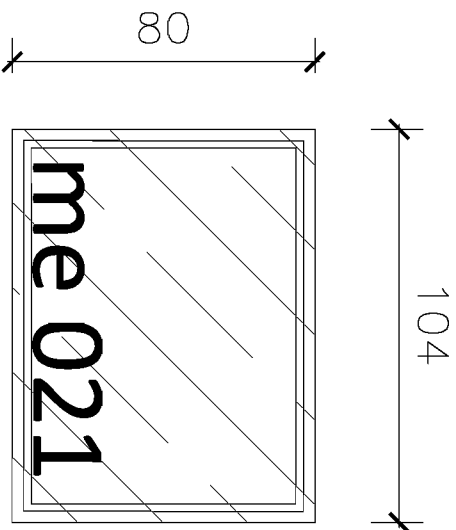

## ME 021 - 2 unités Aluminium

Façade Est : 2 vitres bleues.

Châssis fixe vitré  
directement dans son  
dormant, à 1 carreau.

# REHABILITATION D'UN BATIMENT EN MAISON DES ASSOCIATIONS

## DET 03

Carnet de menuiseries: me 021

Echelle : 1/20 ème

Maîtrise d'Ouvrage		Maîtrise d'Oeuvre		CAYLA BET M.MANOURY	
<b>MAROMME</b> Place Jean Jaurès 76 150 MAROMME		<b>U. YSSES, architectes</b> 15, rue du Moulin à Poudre 76 150 MAROMME tél : 02 35 33 33 78 / fax : 02 35 33 47 85		<b>ECHOS, ECONOMISTES</b> 7, rue des Haies de Grogneau - Mairie 76 150 MAROMME tél : 02 35 33 33 88	
				15, rue du Moulin à Poudre 76 150 MAROMME tél : 02 32 82 88 50 / 02 35 74 64 61	
				AFF: PLAD-MAROMME-ASSOS-04/10	

DATE: 08/07/10	
PHASE	INDICE
EMETTEUR	NUMERO PLAN
<b>DC</b>	<b>ar</b>
<b>chi</b>	<b>DET03</b>
MODIFICATIONS	
DATES	
A	
B	
C	

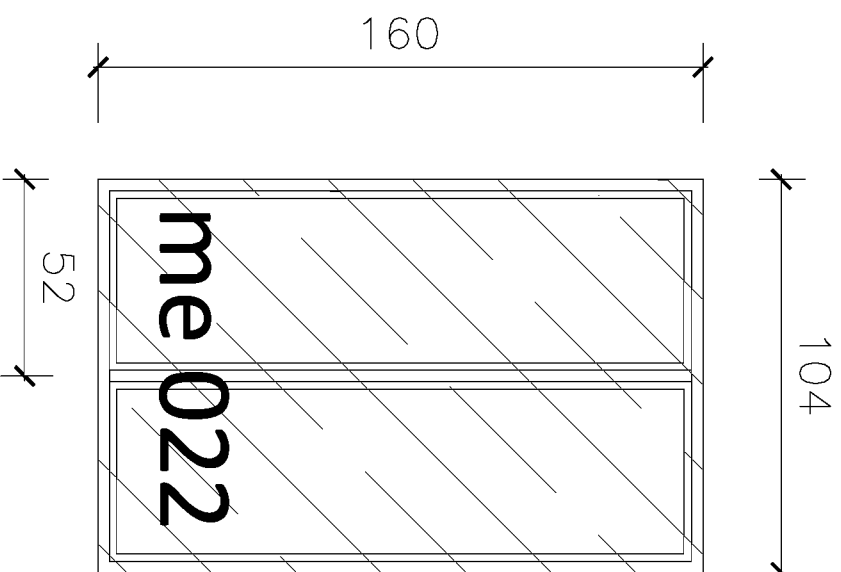

### ME 022 - 5 unités Aluminium

Façade Sud : 2 vitres bleues,  
 0 vitre rouge et 1 vitre  
 orange.  
 Façade Nord : 1 vitre bleue,  
 0 vitre rouge et 1 vitre  
 orange.

Châssis vitré directement  
 dans son dormant, à 2  
 carreaux et montant  
 intermédiaire.

## REHABILITATION D'UN BATIMENT EN MAISON DES ASSOCIATIONS

### DET 04

Carnet de menuiseries: me 022

Echelle : 1/20 ème

DATE: 08/07/10

PHASE: EMETTEUR: NOMBRE PLAN: INDICE:

DC | ar | chi | DET04

MODIFICATIONS: DATES:

A

B

C

AFF: PLAD-MAROMME-ASSOS-04/10

Maîtrise d'Ouvrage

**MAROMME**  
 Place Jean Jaurès  
 76 150 MAROMME

Maîtrise d'Œuvre

**U. YSSES, architectes**  
 15, rue du Moulin à Poudre  
 76 150 MAROMME  
 tél : 02 35 33 30 79 / fax : 02 35 33 47 85

**ECHOS, ECONOMISTES**

7, rue des Haies de Grignon - Mairie 7  
 76 150 MAROMME  
 tél : 02 35 33 30 79

**CAYLA BET M.MANOURY**

15, rue du Moulin à Poudre  
 76 150 MAROMME  
 tél : 02 32 82 88 50 / 02 35 74 64 61



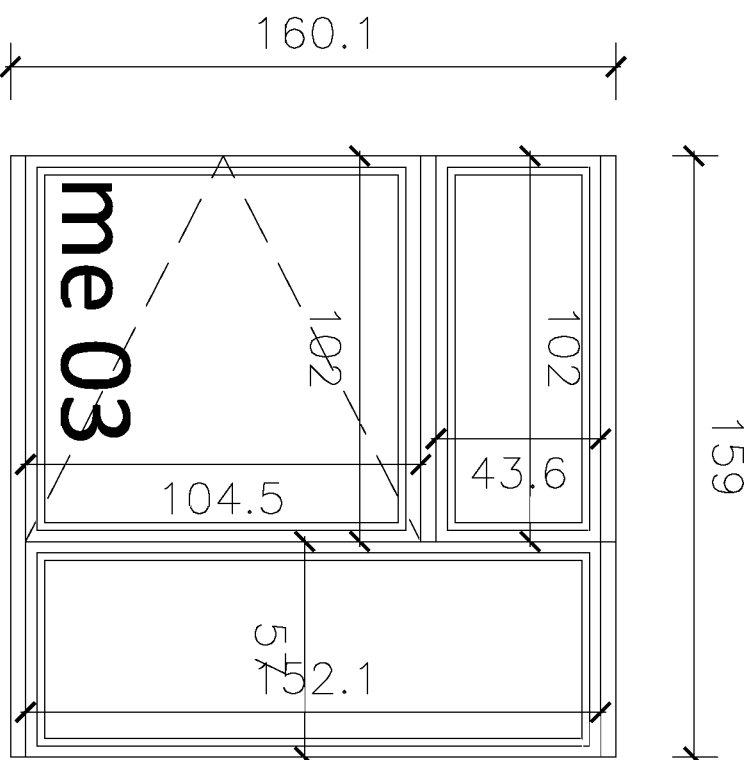

### ME 03 - 2 unités

Situé en façade Sud  
menuiserie PVC vitrée

Fenêtre ouvrant à la française à un vantail de 1 carreau.

Ferrage par 4 paumelles 2 broches en acier zingué plastifié blanc.

Condamnation de la partie ouvrante par crémone à mortaiser à 3 points de serrage avec gâches et poignée aluminium poli.  
2 châssis fixes vitré.

Châssis fixe vitré directement dans son dormant, à 1 carreau.  
Tappées nécessaires au rattrapage de l'épaisseur de l'isolant.

## REHABILITATION D'UN BATIMENT EN MAISON DES ASSOCIATIONS

### DET 05

Carnet de menuiseries: me 03

Echelle : 1/20 ème

DATE: 08/07/10

PHASE: **DE** BOUTEUR: **ar** NOMBRE PLAN: **ch** INDEXE: **i**

**DET05**

MODIFICATIONS: DATES:

A

B

C

AFF: PLAD-MAROMME-ASSOS-04/10

Maîtrise d'Ouvrage

**MAROMME**  
Place Jean Jaurès  
76 150 MAROMME

Maîtrise d'Oeuvre

**U. YSSES, architectes**  
15, rue du Moulin à Poudre  
76 150 MAROMME  
tél. : 02 35 33 33 78 / fax. : 02 35 33 47 85

**ECHOS, ECONOMISTES**  
7, rue des Haies de Grogneur - Mouch  
76 150 MAROMME  
tél. : 02 35 33 33 88

**CAYLA BET M.MANOURY**  
15, rue du Moulin à Poudre  
76 150 MAROMME  
tél. : 02 32 82 88 50 / 02 35 74 64 61

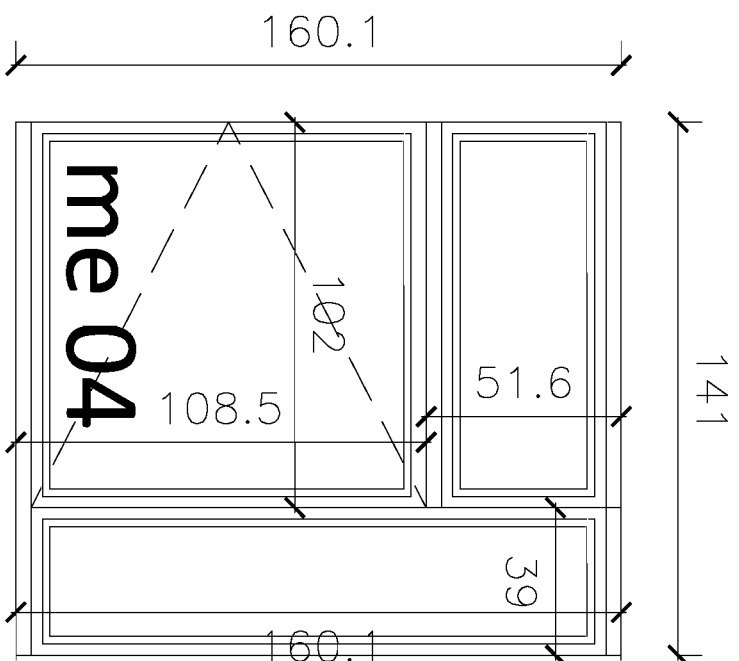

## ME 04 - 1 unité

Situé en façade Sud  
menuiserie PVC vitrée

Fenêtre ouvrant à la  
française à un vantail de 1  
carreau.

Ferrage par 4 paumelles 2  
broches en acier zingué  
plastifié blanc.

Condamnation de la partie  
ouvrante par crémone à  
mortaiser à 3 points de  
serrage avec gâches et  
poignée aluminium poli.

2 châssis fixes vitré.

Châssis fixe vitré  
directement dans son  
dormant, à 1 carreau.

Tappées nécessaires au  
rattrapage de l'épaisseur de  
l'isolant.

# REHABILITATION D'UN BATIMENT EN MAISON DES ASSOCIATIONS

## DET 06

Carnet de menuiseries: me 04

Echelle : 1/20 ème

DATE: 19/08/10

PHASE: EMBETTELURE

NUMERO PLAN

INDICE

DC | ar | chi | DET | 06

MODIFICATIONS

DATES

A

B

C

AFF: PLAD-MAROMME-ASSOS-04/10

Maîtrise d'Ouvrage

**MAROMME**  
Place Jean Jaurès  
76 150 MAROMME

Maîtrise d'Oeuvre

**U. YSSES, architectes**  
15, rue du Moulin à Poudre  
76 150 MAROMME  
tél : 02 58 33 33 78 / fax : 02 58 33 47 85

**ECHOS, ECONOMISTES**  
7, rue des Haies de Grignon - Madi 7  
76 150 MAROMME  
tél : 02 58 33 33 88

**CAYLA BET M.MANOURY**  
15, rue du Moulin à Poudre  
76 150 MAROMME  
tél : 02 52 82 88 50 / 02 55 74 64 61

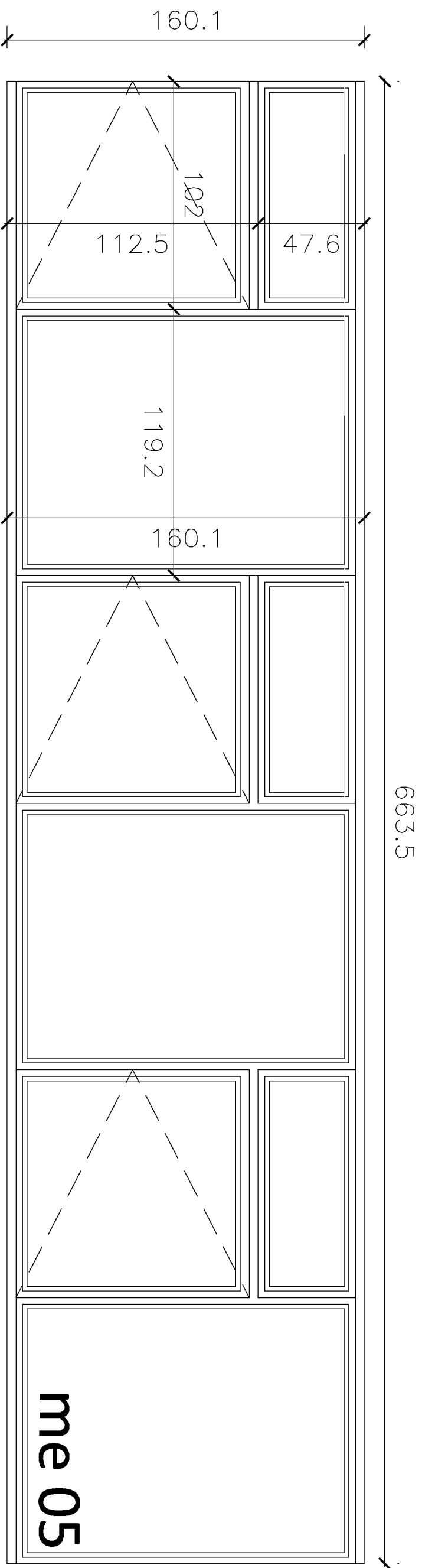

### ME 05 - 2 unités

Situé en façade Ouest  
menuiserie PVC vitrée

3 Fenêtres ouvrants à la française à un vantail de 1 carreau.

Ferrage par 4 paumelles 2 broches en acier zingué plastifié blanc.

Condamnation de la partie ouvrante par crémone à mortaiser à 3 points de serrage avec gâches et poignée aluminium poli.

6 châssis fixes vitrés.

Châssis fixe vitré directement dans son dormant, à 1 carreau. Tappées nécessaires au rattrapage de l'épaisseur de l'isolant.

## REHABILITATION D'UN BATIMENT EN MAISON DES ASSOCIATIONS

Maîtrise d'Ouvrage		Maîtrise d'Œuvre	
<b>MAROMME</b> Place Jean Jaurès 76 150 MAROMME		U. YSSES, architectes 15, rue du Moulin à Poudre 76 150 MAROMME Tél. : 02 35 33 30 79 / Fax : 02 35 33 47 85	
		ECHOS, ECONOMISTES 7, rue des Haies de Grignon - Macth 7 76 150 MAROMME Tél. : 02 35 33 07 88	
		CAYLA BET.M.MANOURY 15, rue du Moulin à Poudre 76 150 MAROMME Tél. : 02 32 82 88 40 / 02 35 74 64 61	
DET 07		Carnet de menuiseries: <u>me 05</u>	
		Echelle : 1/20 ème	
A		DATE: 19/08/10	
B		PHASE	INDICE
C		EMETTEUR	NUMERO PLAN
		MODIFICATIONS	DATES
		DCE ar chi DET07	
AFF: PLAD-MAROMME-ASSOS-04/10			



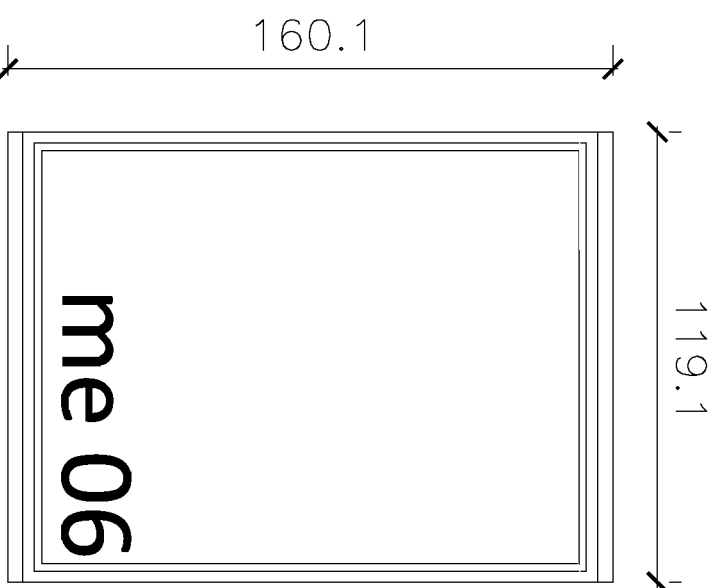

**ME 06 - 1 unité**  
 Situé en façade Ouest  
 menuiserie PVC vitrée  
 1 châssis fixe vitré.  
 Châssis fixe vitré  
 directement dans son  
 dormant, à 1 carreau.  
 Tappées nécessaires au  
 rattrapage de l'épaisseur  
 de l'isolant.

# REHABILITATION D'UN BATIMENT EN MAISON DES ASSOCIATIONS

## DET 08

Carnet de menuiseries: me 06

Echelle : 1/20 ème

Maîtrise d'Ouvrage		Maîtrise d'Oeuvre		ECHOS, ECONOMISTES		CAYLA BET.M.MANOURY	
<b>MAROMME</b> Place Jean Jaurès 76 150 MAROMME		UL YSSES, architectes 15, rue du Moulin à Poudre 76 150 MAROMME tél : 02 58 33 30 78 / fax : 02 58 33 47 85		7, rue des Haies de Grogneur - Mairie 76 150 MAROMME tél : 02 58 33 30 88		15, rue du Moulin à Poudre 76 150 MAROMME tél : 02 52 82 88 50 / 02 58 74 84 61	
PHASE	EMETTEUR	NUMERO PLAN		INDICE		DATE: 19/08/10	
DCE	archi	DET08					
MODIFICATIONS		DATES					
A							
B							
C							
AFF: PLAD-MAROMME-ASSOS-04/10							

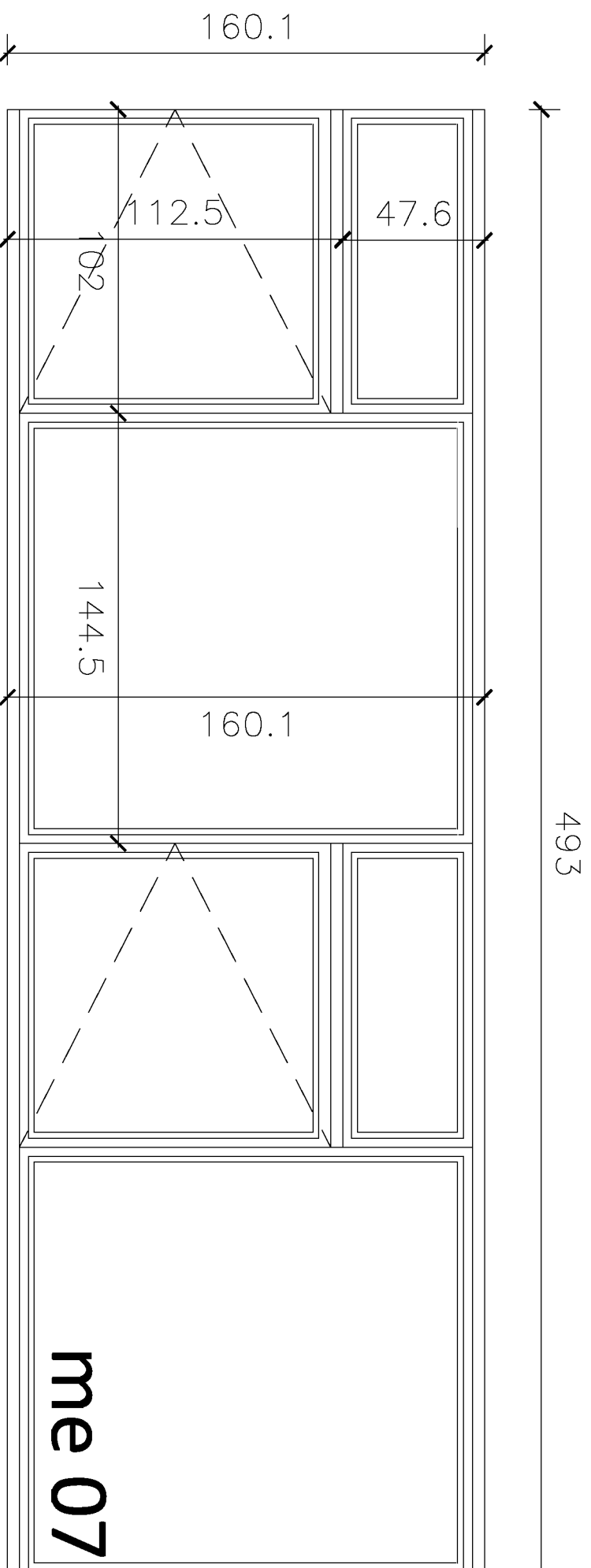

### ME 07 - 2 unités

Situé en façade Est  
menuiserie PVC vitrée

- 2 Fenêtres ouvrants à la française à un vantail de 1 carreau.
- Ferrage par 4 paumelles 2 broches en acier zingué plastifié blanc.
- Condammation de la partie ouvrante par crémone à mortaiser à 3 points de serrage avec gâches et poignée aluminium poli.
- 4 châssis fixes vitrés.
- Châssis fixe vitré directement dans son dormant, à 1 carreau. Tappées nécessaires au rattrapage de l'épaisseur de l'isolant.

## REHABILITATION D'UN BATIMENT EN MAISON DES ASSOCIATIONS

### DET 09

Carnet de menuiseries: me 07

Echelle : 1/20 ème

Maîtrise d'Ouvrage		Maîtrise d'Oeuvre	
<b>MAROMME</b> Place Jean Jaurès 76 150 MAROMME		<b>U. YSSES, architectes</b> 15, rue du Moulin à Poudre 76 150 MAROMME Tél. : 02 35 33 57 76 / Fax : 02 35 33 47 85	
		<b>ECHOS, ECONOMISTES</b> 7, rue des Haies de Grogneur - Mairie 7 76 150 MAROMME Tél. : 02 35 33 07 88	
		<b>CAYLA BET.M.MANOURY</b> 15, rue du Moulin à Poudre 76 150 MAROMME Tél. : 02 32 82 88 10 / 02 35 74 94 61	
DATE: 19/08/10		INDICE	
PHASE		NUMERO PLAN	
EMETTEUR		INDICE	
DCE		DET09	
ar		chi	
ch		i	
i		DET09	
DET09			
MODIFICATIONS		DATES	
A			
B			
C			
AFF: PLAD-MAROMME-ASSOS-04/10			

671

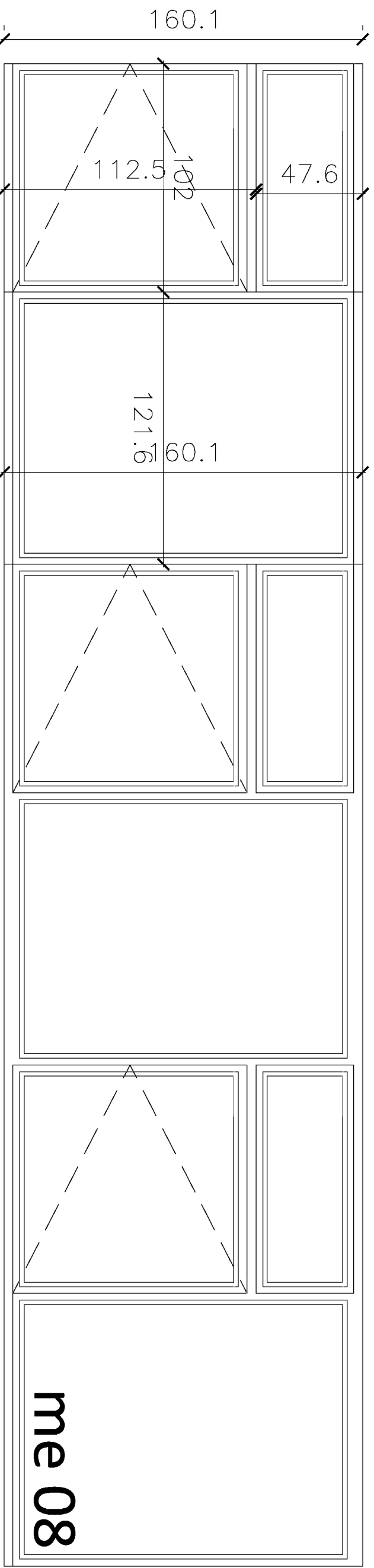

### ME 08 - 1 unités

Situé en façade Est  
menuiserie PVC vitrée

- 3 Fenêtres ouvrants à la française à un vantail de 1 carreau.
- Ferrage par 4 paumelles 2 broches en acier zingué plastifié blanc.
- Condamnation de la partie ouvrante par crémone à mortaiser à 3 points de serrage avec gâches et poignée aluminium poli.
- 6 châssis fixes vitrés.
- Châssis fixe vitré directement dans son dormant, à 1 carreau. Tappées nécessaires au rattrapage de l'épaisseur de l'isolant.

## REHABILITATION D'UN BATIMENT EN MAISON DES ASSOCIATIONS

# DET 10

Carnet de menuiseries: me 08

Echelle : 1/20 ème

DATE: 19/08/10

PHASE: **DE** BOUTEUR: **ar** NOMBRE PLAN: **ch** INDICE: **i**

**DET10**

MODIFICATIONS: DATES:

A

B

C

AFF: PLAD-MAROMME-ASSOS-04/10

Maîtrise d'Ouvrage

**MAROMME**

Place Jean Jaurès  
76 150 MAROMME

Maîtrise d'Œuvre

**U. YSSES, architectes**

15, rue du Moulin à Poudre  
76 150 MAROMME  
tél. : 02 35 33 30 79 / fax : 02 35 33 47 85

**ECHOS, ECONOMISTES**

7, rue des Haies de Grogneur - Macth 7  
76 150 MAROMME  
tél. : 02 35 32 07 88

**CAYLA BET M.MANOURY**

15, rue du Moulin à Poudre  
76 150 MAROMME  
tél. : 02 32 82 88 40 / 02 35 74 84 61



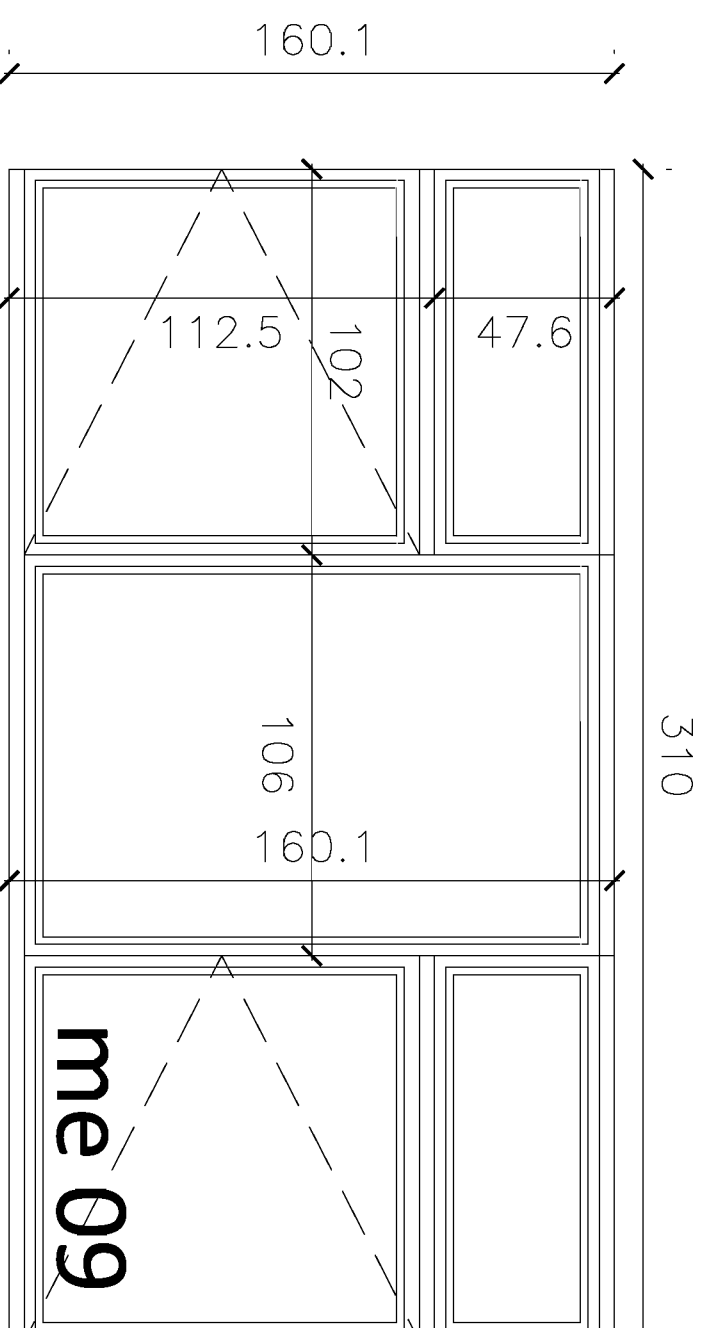

## ME 09 - 1 unités

Situé en façade Est  
menuiserie PVC vitrée

2 Fenêtres ouvrants à la française à un vantail de 1 carreau.  
Ferrage par 4 paumelles 2 broches en acier zingué plastifié blanc.

Condamnation de la partie ouvrante par crémone à mortaiser à 3 points de serrage avec gâches et poignée aluminium poli.  
3 châssis fixes vitrés.

Châssis fixe vitré directement dans son dormant, à 1 carreau. Tappées nécessaires au rattrapage de l'épaisseur de l'isolant.

# REHABILITATION D'UN BATIMENT EN MAISON DES ASSOCIATIONS

## DET 11

Carnet de menuiseries: me 09

Echelle : 1/20 ème

Maîtrise d'Ouvrage		Maîtrise d'Oeuvre		ECHOS, ECONOMISTES		CAYLA BET M.MANOURY			
MAROMME Place Jean Jaurès 76 150 MAROMME		UL YSSES, architectes 15, rue du Moulin à Poudre 76 150 MAROMME tél : 02 35 33 33 78 / fax : 02 35 33 47 85		7, rue des Haies de Grogneur - Mairie 76 150 MAROMME tél : 02 35 33 33 88		15, rue du Moulin à Poudre 76 150 MAROMME tél : 02 32 82 88 10 / 02 35 74 94 61			
DATE: 19/08/10		PHASE		EMETTEUR		NUMERO PLAN		INDICE	
		DCE		archi		DET11		11	
A		MODIFICATIONS		DATES					
B									
C									
		AFF: PLAD-MAROMME-ASSOS-04/10							

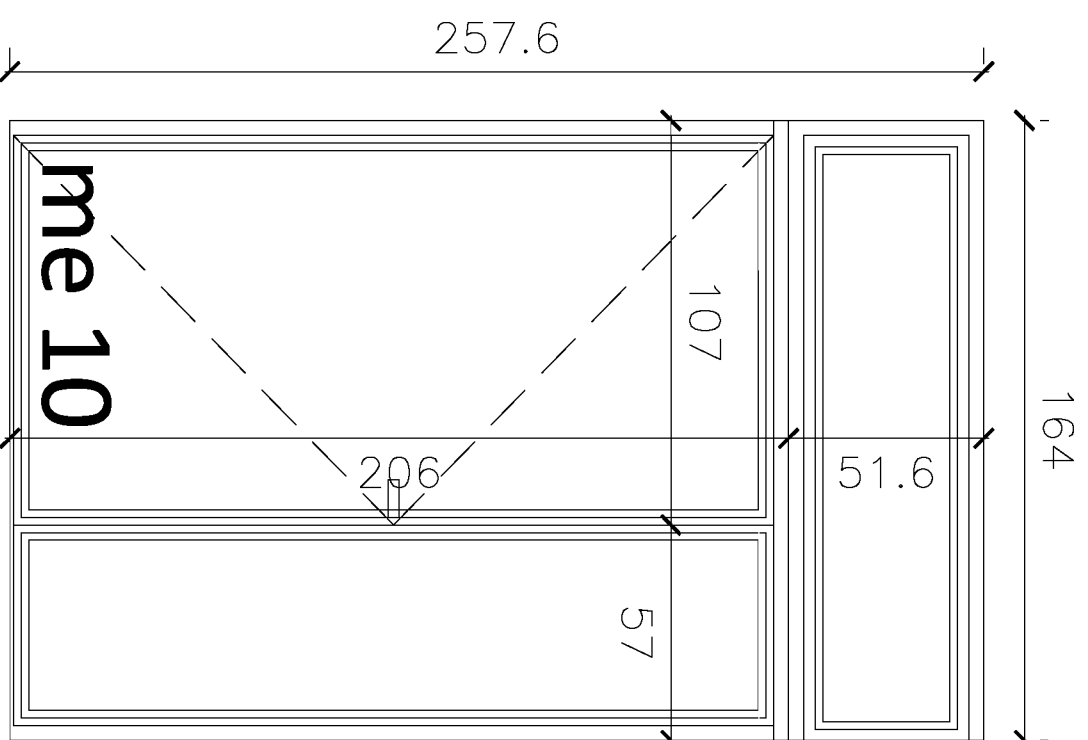

## ME 10 - 4 unités

Situé en façade Ouest et Est  
menuiserie PVC vitrée

Porte extérieure à un vantail ouvrant à la française, à 1 carreau. Ferrage sur deux pivots dont celui du bas couplé à un frain hydraulique encastré dans boîte étanche scellée au sol. Condamnation par serrure de sûreté à rouleau, encastrée, à trois points de condamnation sur gâches, avec barillet 5 pistons. poignée de tirage sur chaque face en forme de U.

2 châssis fixes vitrés.

Châssis fixe vitré directement dans son dormant, à 1 carreau. Tappées nécessaires au rattrapage de l'épaisseur de l'isolant.

# REHABILITATION D'UN BATIMENT EN MAISON DES ASSOCIATIONS

## DET 12

Carnet de menuiseries: me 10

Echelle : 1/20 ème

DATE: 19/08/10

PHASE: **DE** BUREAU: **ar** NOMBRE PLAN: **chi** INDICE: **DET12**

MODIFICATIONS: DATES:

A

B

C

AFF: PLAD-MAROMME-ASSOS-04/10

Maîtrise d'Ouvrage

**MAROMME**  
Place Jean Jaurès  
76 150 MAROMME

Maîtrise d'Œuvre

**U. YSSES, architectes**  
15, rue du Moulin à Poudre  
76 150 MAROMME  
tél : 02 35 33 30 79 / fax : 02 35 33 47 85

**ECHOS, ECONOMISTES**  
7, rue des Haies de Grogneau - Macth 7  
76 400 ST-JOVEN  
tél : 02 35 32 07 58

**CAYLA BET M.MANOURY**  
15, rue du Moulin à Poudre  
76 150 MAROMME  
tél : 02 32 82 88 50 / 02 35 74 64 61

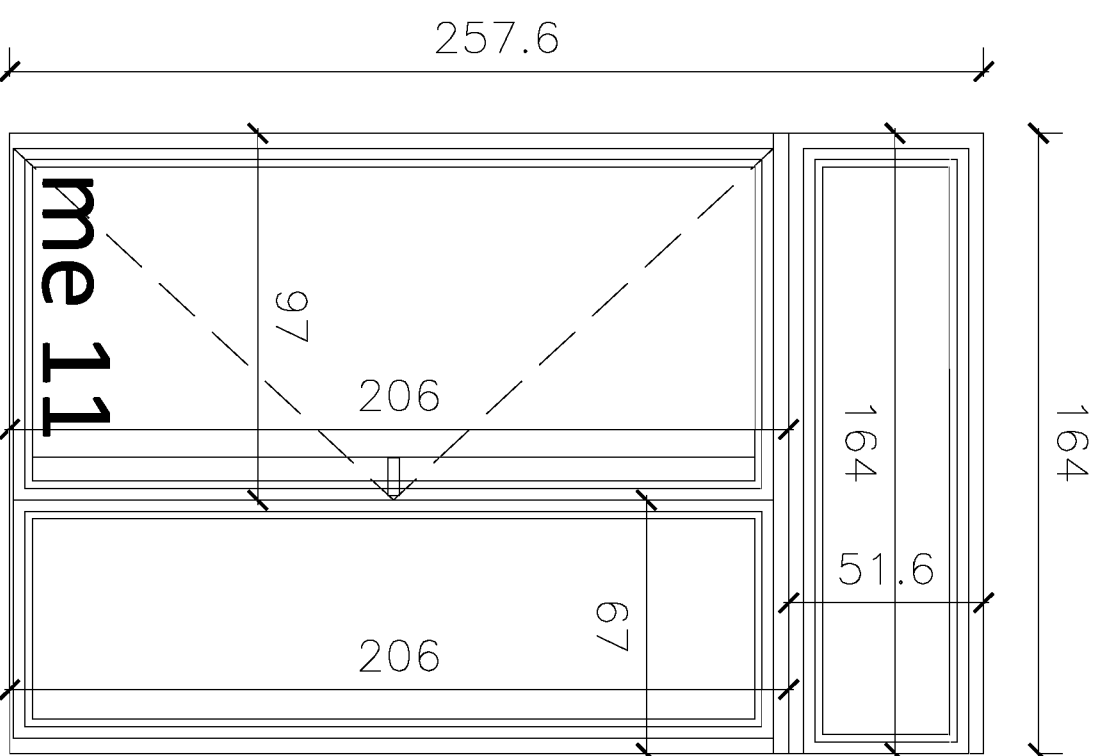

**ME 11 - 1 unité**  
 Situé en façade Nord  
 menuiserie PVC vitrée

Porte extérieure à un vantail ouvrant à la française, à 1 carreau. Ferrage sur deux pivots dont celui du bas couplé à un frain hydraulique encastré dans boîte étanche scellée au sol. Condamnation par serrure de sûreté à rouleau, encastrée, à trois points de condamnation sur gâches, avec barillet 5 pistons. poignée de tirage sur chaque face en forme de U.  
 2 châssis fixes vitrés.  
 Châssis fixe vitré directement dans son dormant, à 1 carreau. Tappées nécessaires au rattrapage de l'épaisseur de l'isolant.

# REHABILITATION D'UN BATIMENT EN MAISON DES ASSOCIATIONS

## DET 13

Carnet de menuiseries: me 11

Echelle : 1/20 ème

Maîtrise d'Ouvrage		Maîtrise d'Oeuvre		ECHOS, ECONOMISTES		CAYLA BET M.MANOURY	
MAROMME Place Jean Jaurès 76 150 MAROMME		U. YSSES, architectes 15, rue du Moulin à Poudre 76 150 MAROMME tél : 02 35 33 30 76 / fax : 02 35 33 47 85		7, rue des Haies de Grogneur - Marché 7 76 150 MAROMME tél : 02 35 33 30 88		15, rue du Moulin à Poudre 76 150 MAROMME tél : 02 32 82 88 50 / 02 35 74 64 61	
DATE: 19/08/10		PHASE		EMETTEUR		INDICE	
		DCE		ar		ch i	
		DET		13			
MODIFICATIONS		DATES		A			
				B			
				C			
AFF: PLAD-MAROMME-ASSOS-04/10							



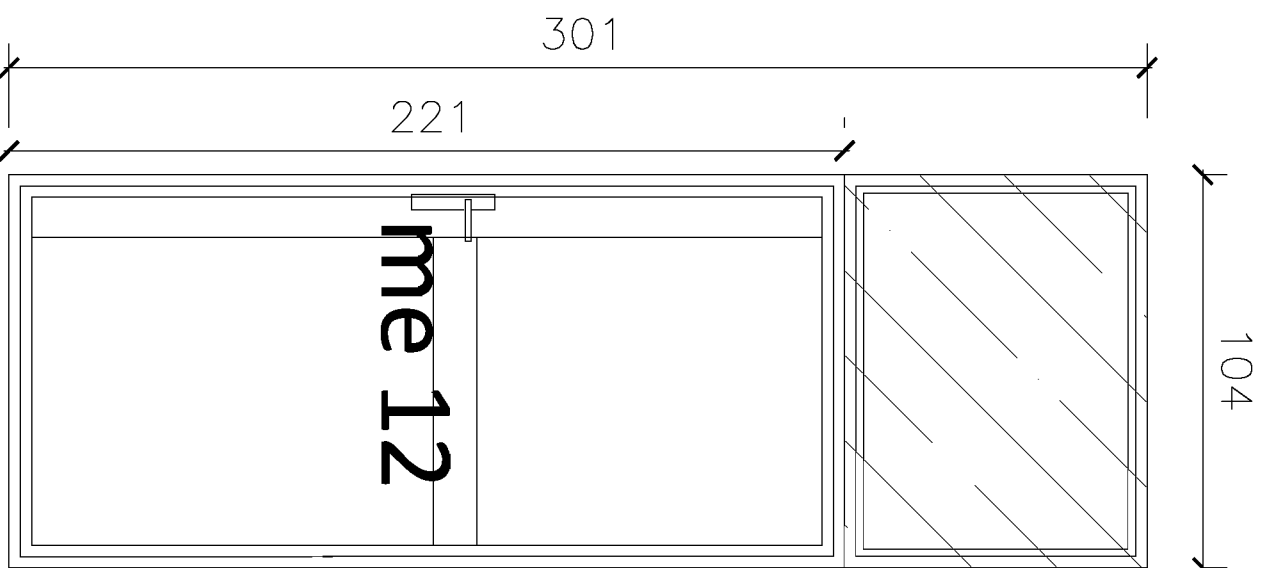

## ME 12 - 1 unité

Situé en façade Ouest

Porte fenêtre à un vantail ouvrant à la française, à 1 carreau et une imposte vitrée à 1 coloré à un carreau. Ferrage par 4 paumelles en aluminium laqué fixées par vis en acier inox et plaques écrous en alu. Condamnation par crémonde dissimulée à 3 points de serrage avec gâches et poignée aluminium poli. Mise en place d'une barre anti panique.

# REHABILITATION D'UN BATIMENT EN MAISON DES ASSOCIATIONS

## DET 14

Carnet de menuiseries: me 12

Echelle : 1/20 ème

DATE: 19/08/10

PHASE: **DE** EMBETTELURE: **ar** CHIFFRE: **ch** INDICE: **i**

NUMERO PLAN: **DET14**

MODIFICATIONS: **14**

DATES:

A

B

C

AFF: PLAD-MAROMME-ASSOS-04/10

Maîtrise d'Ouvrage

**MAROMME**

Place Jean Jaurès  
76 150 MAROMME

Maîtrise d'Oeuvre

**U. YSSES, architectes**

15, rue du Moulin à Poudre  
76 150 MAROMME  
tél. : 02 35 33 53 76 / fax : 02 35 33 47 85

**ECHOS, ECONOMISTES**

7, rue des Haies de Grogneur - Mairie 7  
76 150 MAROMME  
tél. : 02 35 33 07 58

**CAYLA BET M.MANOURY**

15, rue du Moulin à Poudre  
76 150 MAROMME  
tél. : 02 32 82 88 50 / 02 35 74 64 61

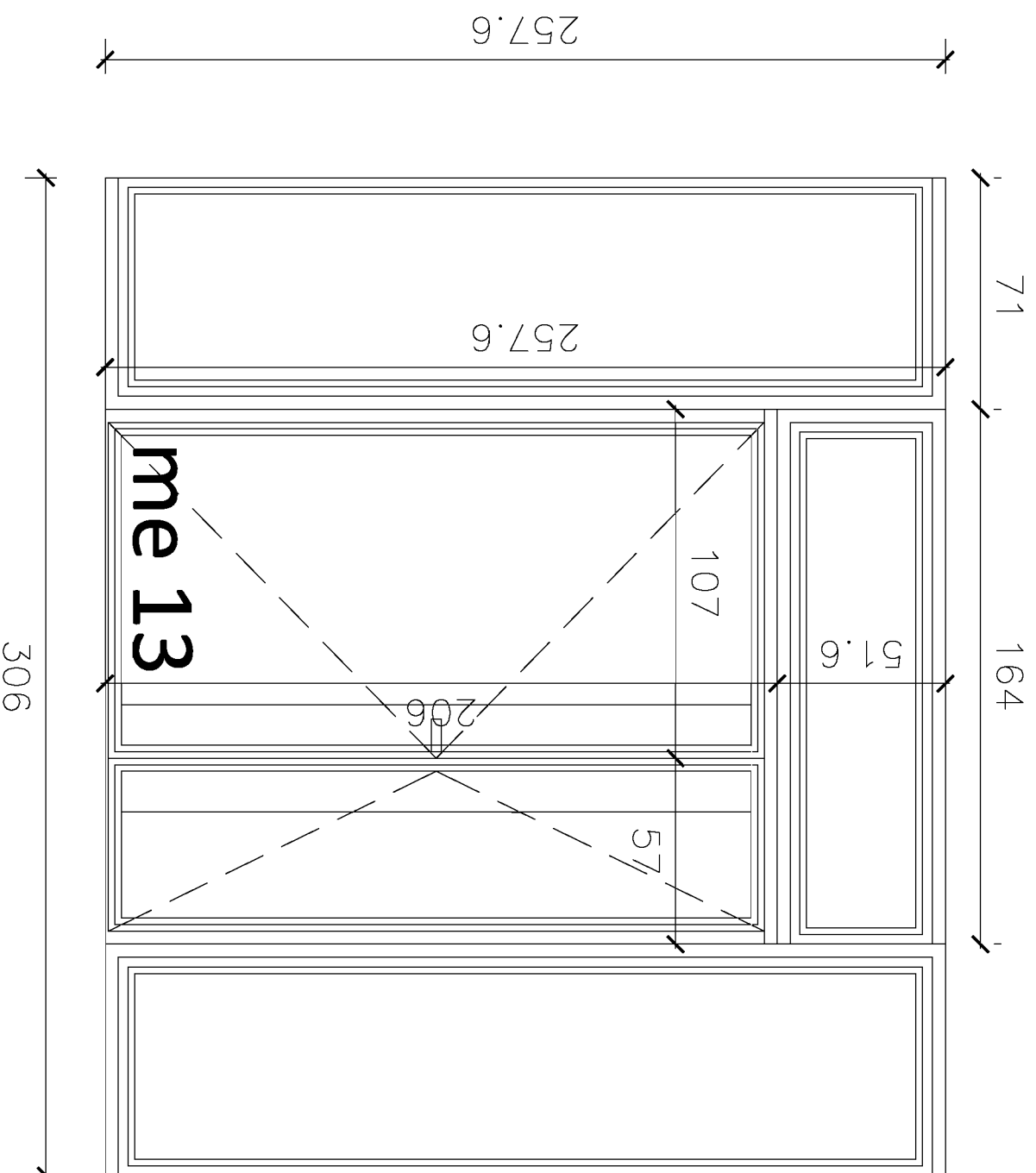

## ME 13 - 1 unité Aluminium

Situé en façade Sud

Porte extérieure à deux vantaux tiercés ouvrants à la française, avec chacun 1 carreau sur le vantail principal et partie basse pleine.

Ferrage sur 4 pivots dont ceux du bas couplés à un frein hydraulique encastré dans une boîte étanche scellée au sol.

Condamnation par serrure de sûreté encastrée à 3 points de condamnation sur gâches, avec barillet 5 pistons. Garniture en aluminium laqué.

Poignée de tirage sur chaque face en forme de U.  
Condamnation du vantail semi-fixe par bouton moleté et crémone.

# REHABILITATION D'UN BATIMENT EN MAISON DES ASSOCIATIONS

## DET 15

Carnet de menuiseries: me 13

Echelle : 1/20 ème

DATE: 19/08/10

PHASE: EMETTEUR: NOMBRE PLAN: INDICE:

DC | E | ar | chi | DET | 15 |

MODIFICATIONS: DATES:

A |

B |

C |

AFF: PLAD-MAROMME-ASSOS-04/10

Maîtrise d'Ouvrage

**MAROMME**  
Place Jean Jaurès  
76 150 MAROMME

Maîtrise d'Œuvre

**U. YSSES, architectes**  
15, rue du Moulin à Poudre  
76 150 MAROMME  
tél. : 02 35 33 33 78 / fax. : 02 35 33 47 85

**ECHOS, ECONOMISTES**

7, rue des Haies de Grignon - Mairie 7  
76 150 MAROMME  
tél. : 02 35 33 33 88

**CAYLA BET M.MANOURY**

15, rue du Moulin à Poudre  
76 150 MAROMME  
tél. : 02 32 82 88 50 / 02 35 74 84 61

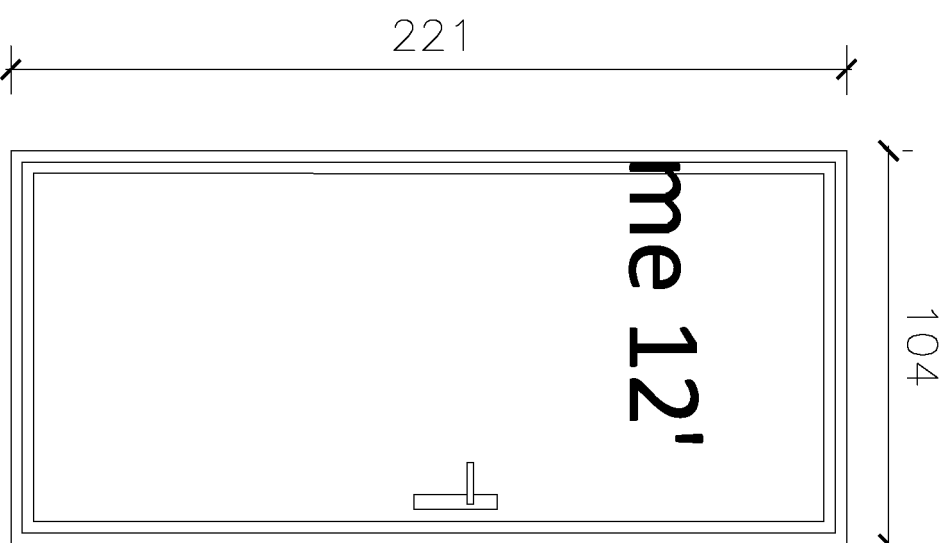

## MEX 12' - 1 unité

Situé en façade Est(R+1)

Porte fenêtre à un vantail ouvrant à la française, à 1 carreau. Ferrage par 4 paumelles en aluminium laqué fixées par vis en acier inox et plaques écrous en alu. Condamnation par crémonde dissimulée à 3 points de serrage avec gâches et poignée aluminium poli. Mise en place d'une barre anti panique.

# REHABILITATION D'UN BATIMENT EN MAISON DES ASSOCIATIONS

## DET 16

Carnet de menuiseries: me 12'

Echelle : 1/20 ème

DATE: 19/08/10

PHASE: **DE** | ÉMETTEUR: **ar** | NUMERO PLAN: **chi** | INDICE: **DET16**

MODIFICATIONS: | DATES: |

A | B | C

AFF: PLAD-MAROMME-ASSOS-04/10

Maîtrise d'Ouvrage

**MAROMME**  
Place Jean Jaurès  
76 150 MAROMME

Maîtrise d'Oeuvre

**U. YSSES, architectes**  
15, rue du Moulin à Poudre  
76 150 MAROMME  
tél : 02 35 33 33 78 / fax : 02 35 33 47 85

**ECHOS, ECONOMISTES**

7, rue des Haies de Grogneur - Mairie 7  
76 150 MAROMME  
tél : 02 35 33 33 88

**CAYLA BET M.MANOURY**

15, rue du Moulin à Poudre  
76 150 MAROMME  
tél : 02 32 82 88 50 / 02 35 74 64 61

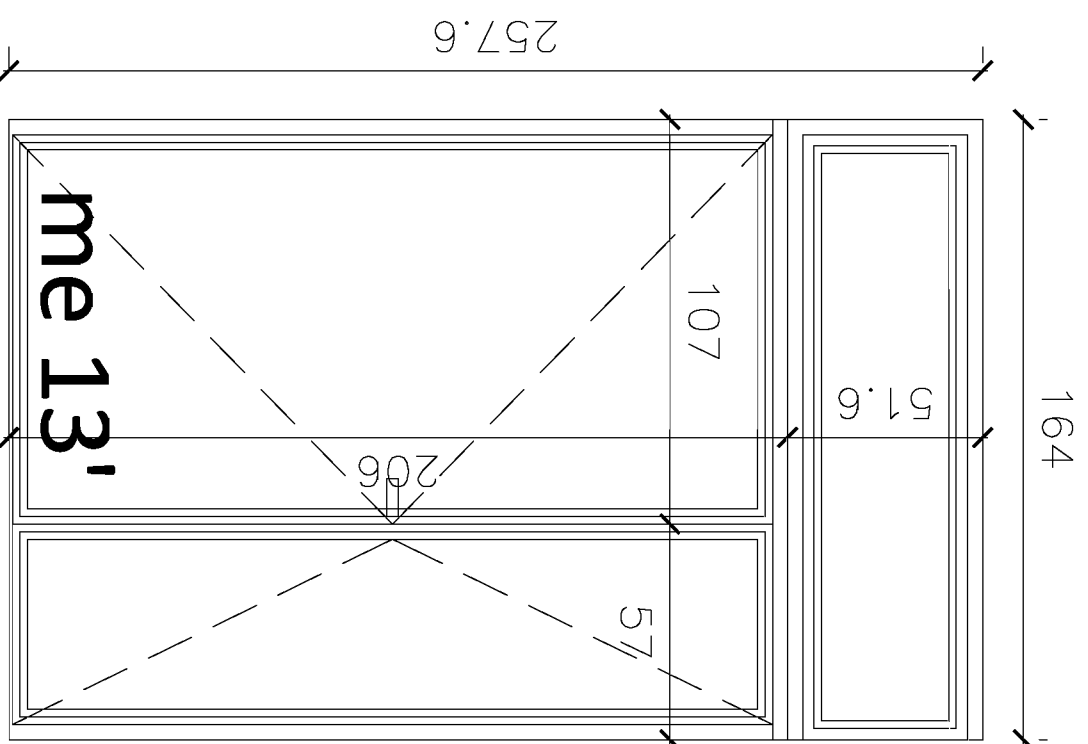

## MEX 13' - 1 unité

Situé en façade Ouest  
menuiserie alu vitrée

Porte extérieure à deux vantaux tiercés ouvrant à la française, avec chacun 1 carreau sur le vantail principal et partie basse pleine. Ferrage sur deux pivots dont celui du bas couplé à un frain hydraulique encastré dans boîte étanche scellée au sol. Condamnation par serrure de sûreté à rouleau, encastrée, à trois points de condamnation sur gâches, avec barillet 5 pistons. poignée de tirage sur chaque face en forme de U.  
1 châssis fixes vitrés.  
Châssis fixe vitré directement dans son dormant, à 1 carreau. Tappées nécessaires au rattrapage de l'épaisseur de l'isolant.

# REHABILITATION D'UN BATIMENT EN MAISON DES ASSOCIATIONS

## DET 17

Carnet de menuiseries: me 13'

Echelle : 1/20 ème

DATE: 19/08/10

PHASE: EMETTEUR: NOMBRE PLAN: INDICE:

DC | ar | chi | DET17

MODIFICATIONS: DATES:

A

B

C

AFF: PLAD-MAROMME-ASSOS-04/10

Maîtrise d'Ouvrage

**MAROMME**  
Place Jean Jaurès  
76 150 MAROMME

Maîtrise d'Oeuvre

**U. YSSES, architectes**  
15, rue du Moulin à Poudre  
76 150 MAROMME  
tél : 02 35 33 30 76 / fax : 02 35 33 47 85

**ECHOS, ECONOMISTES**  
7, rue des Haies de Gisors - Madi 7  
76 150 MAROMME  
tél : 02 35 33 33 88

**CAYLA BET M.MANOURY**  
15, rue du Moulin à Poudre  
76 150 MAROMME  
tél : 02 32 82 88 50 / 02 35 74 64 61

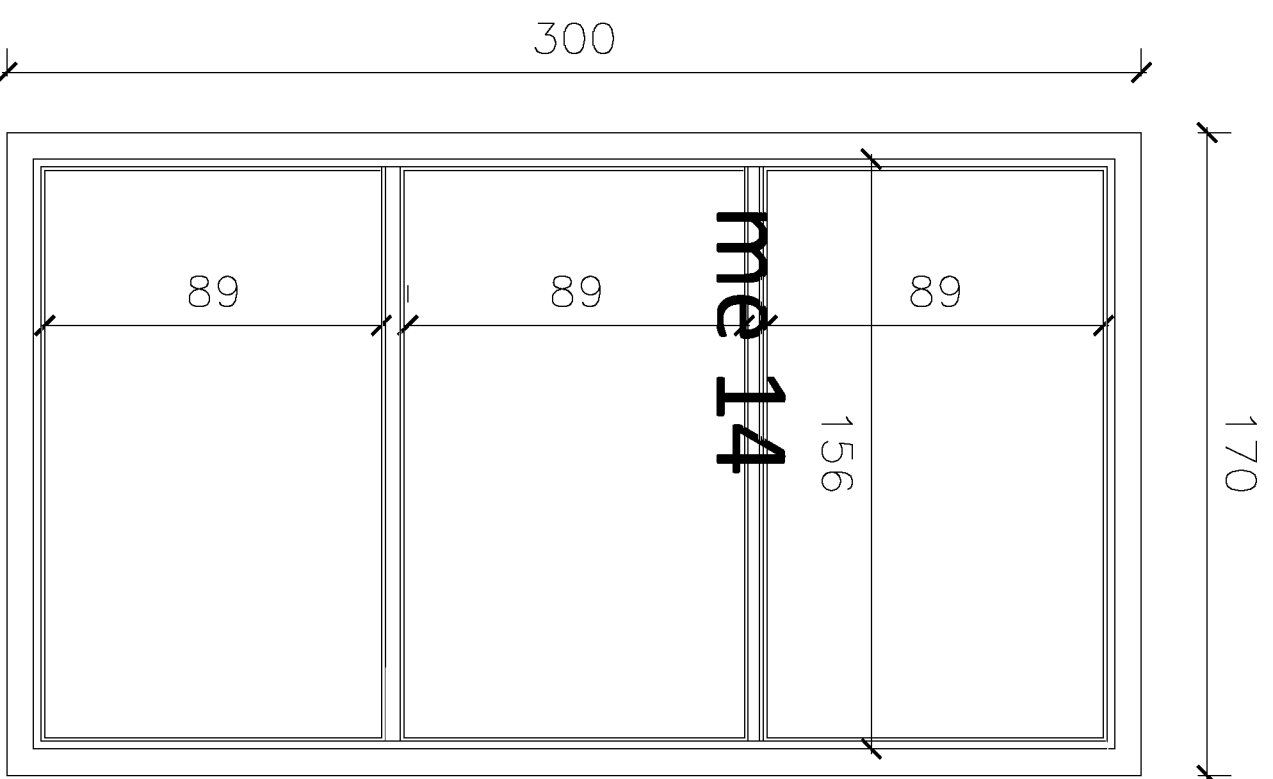

**MEX 14 - 1 unité**  
 Situé en façade Est  
 menuiserie alu vitrée  
 Châssis fixe vitré directement dans son dormant, à 3  
 carreaux, avec traverses intermédiaires de 0m15 de largeur.

**REHABILITATION D'UN BATIMENT EN MAISON DES ASSOCIATIONS**

**DET 18**

Carnet de menuiseries: mè 14

Echelle : 1/20 ème

Maîtrise d'Ouvrage		Maîtrise d'Oeuvre		ECHOS, ECONOMISTES		CAYLA BET M.MANOURY	
MAROMME Place Jean Jaurès 76 150 MAROMME		U. YSSES, architectes 15, rue du Moulin à Poudre 76 150 MAROMME tél : 02 58 33 30 78 / fax : 02 58 33 47 85		7, rue des Haies de Grogneur - Mairie 76 150 MAROMME tél : 02 58 33 30 78		15, rue du Moulin à Poudre 76 150 MAROMME tél : 02 52 82 88 50 / fax : 02 58 74 64 61	
				DATE: 19/08/10		PHASE	
				EMETTEUR		NUMERO PLAN	
				INDICE		DCE	
				MODIFICATIONS		archi   DET18	
				DATES		A	
						B	
						C	
						AFF: PLAD-MAROMME-ASSOS-04/10	

**MEX 15 - 1 unité**  
Situé en façade Est  
menuiserie alu vitrée  
Châssis fixe vitré directement dans son dormant, à 2  
carreaux, avec traverses intermédiaires de 0m15 de largeur.

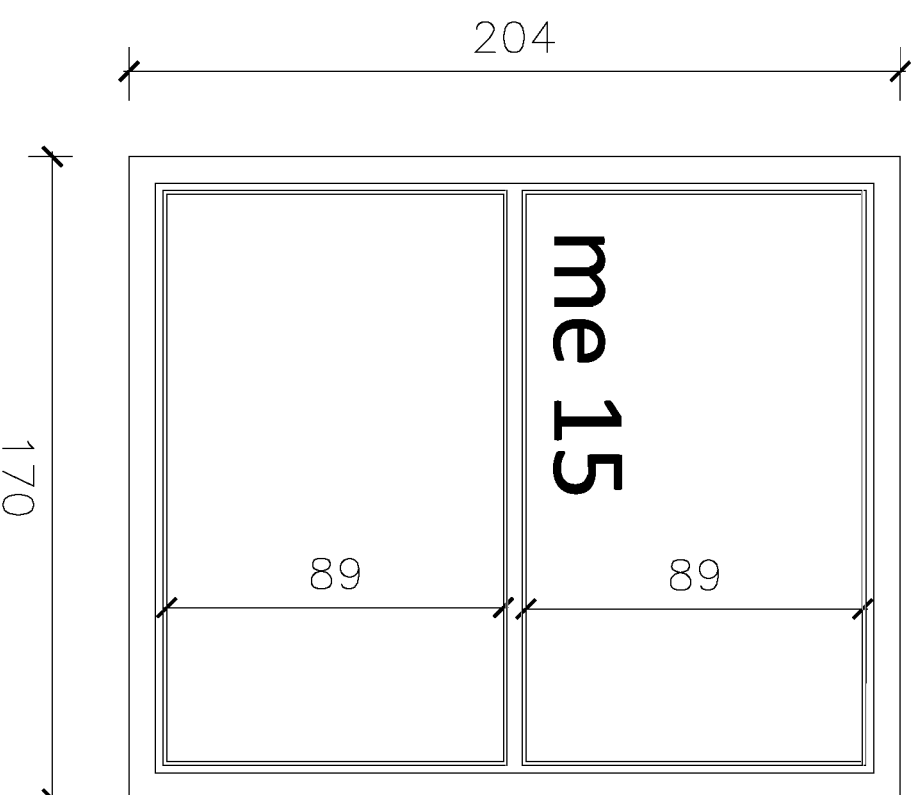

# REHABILITATION D'UN BATIMENT EN MAISON DES ASSOCIATIONS

## DET 19

Carnet de menuiseries: me 15

Echelle : 1/20 ème

DATE: 19/08/10

PHASE: **DC** EMETTEUR: **ar** NOMBRE PLAN: **ch** INDEXE: **i**

**DET19**

MODIFICATIONS: DATES:

A

B

C

AFF: PLA0-MAROMME-ASSOS-04/10

Maîtrise d'Ouvrage

**MAROMME**  
Place Jean Jaurès  
76 150 MAROMME

Maîtrise d'Oeuvre

**U. YSSES, architectes**  
15, rue du Moulin à Poudre  
76 150 MAROMME  
tél. : 02 35 33 30 78 / fax. : 02 35 33 47 85

**ECHOS, ECONOMISTES**  
7, rue des Haies de Grignon - Mairie 7  
76 150 MAROMME  
tél. : 02 35 33 30 88

**CAYLA BET M.MANOURY**  
15, rue du Moulin à Poudre  
76 150 MAROMME  
tél. : 02 32 82 88 50 / 02 35 74 64 61



104

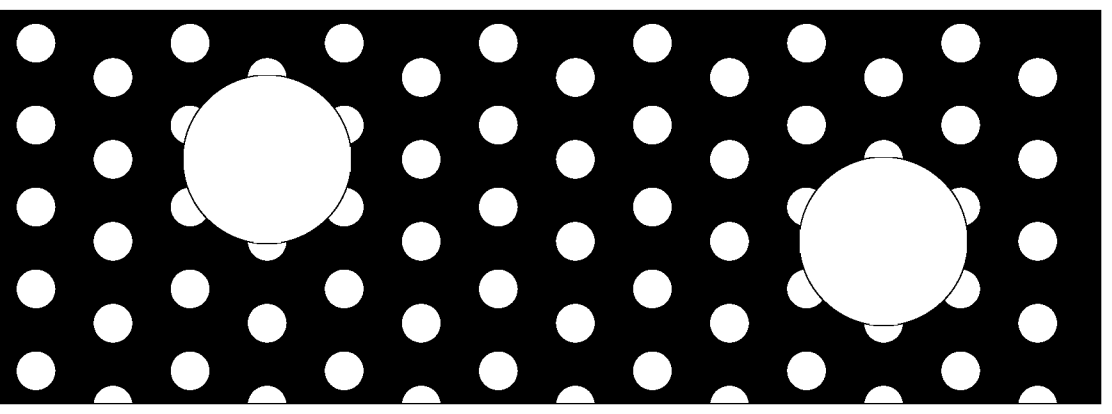

291

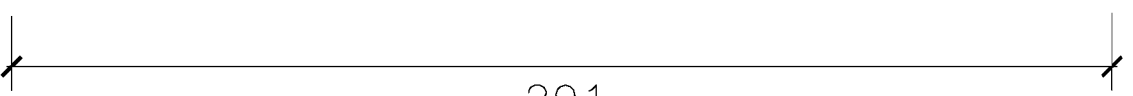

104

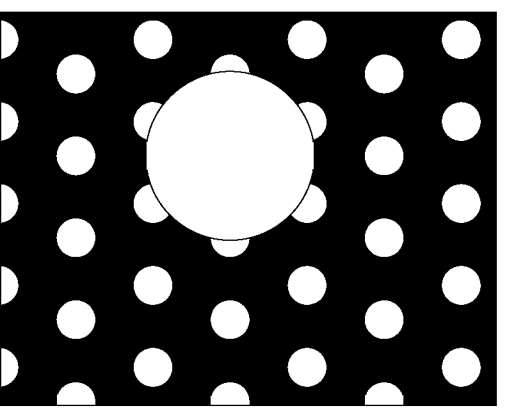

131

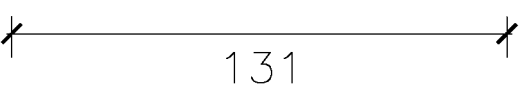

- Bardage en rez-de-chaussée
- Réalisation d'un bardage en tôle d'acier perforée, comprenant :
- ossature secondaire;
- tôles d'acier galvanisé perforées de 2mm d'épaisseur.
- Fixation par vis et boulon TORX.

# REHABILITATION D'UN BATIMENT EN MAISON DES ASSOCIATIONS

## DET 20

Carnet de menuiseries: plaque métallique

Echelle : 1/20 ème

Maîtrise d'Ouvrage		Maîtrise d'Œuvre		ECHOS, ECONOMISTES		CAYLA BET M.MANOURY	
MAROMME Place Jean Jaurès 76 150 MAROMME		U. YSSES, architectes 15, rue du Moulin à Poudre 76 150 MAROMME tél : 02 35 33 30 79 / fax : 02 35 33 47 85		7, rue des Haies de Grogneur - Macth 7 76 150 MAROMME tél : 02 35 33 30 79		15, rue du Moulin à Poudre 76 150 MAROMME tél : 02 32 82 88 50 / fax 35 74 64 61	
DATE: 08/07/10		PHASE		EMETTEUR		INDICE	
A		DCE		archi		DET20	
B		MODIFICATIONS		DATES			
C							
		AFF: PLAD-MAROMME-ASSOS-04/10					

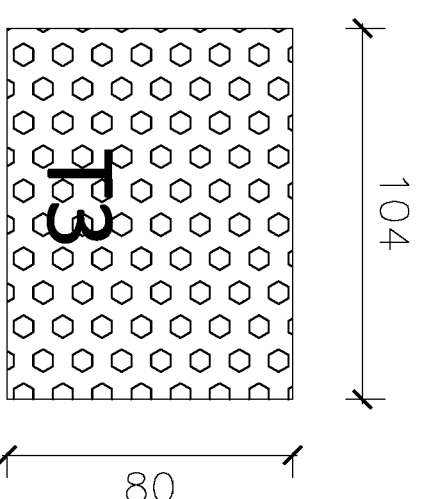
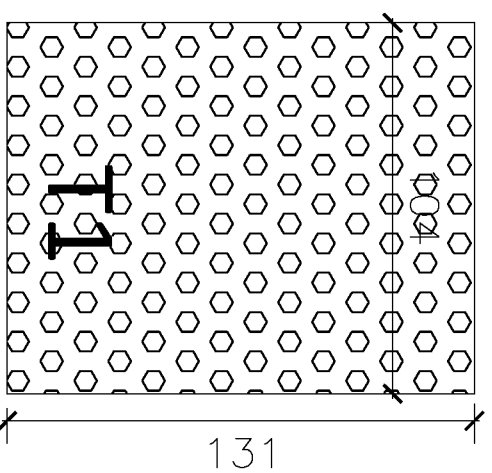
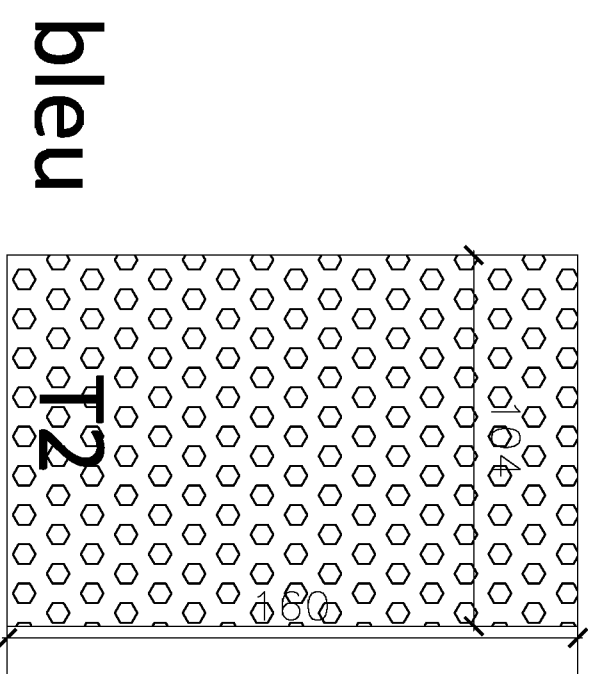

Bardages en panneaux de polycarbonate constitués ainsi :

Revêtement extérieur de façade par panneaux de bardage translucides à partir de plaques multi-parois en polycarbonate coextrudé comportant des relevés crantés sur lesquels sont emboîtés des connecteurs en aluminium.

Pose en position verticale en pose dite inversée, soit les connecteurs côté intérieur.

Grille anti-rongeurs en acier galvanisé en pied de bardage assurant également le passage de l'air nécessaire à la ventilation du complexe.

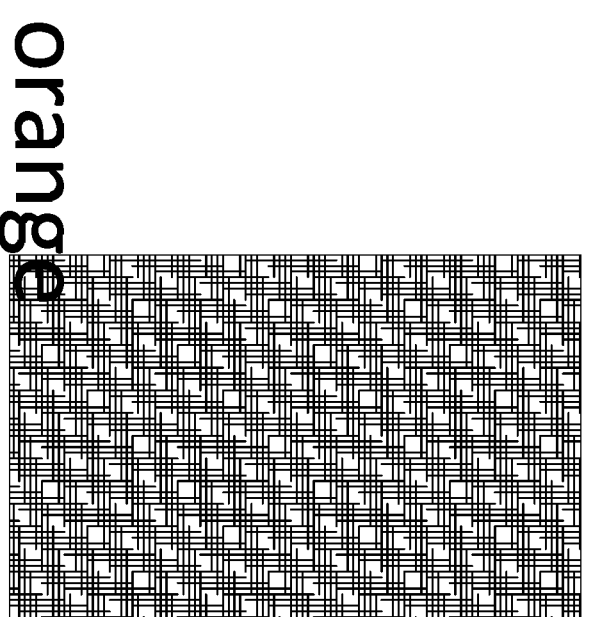
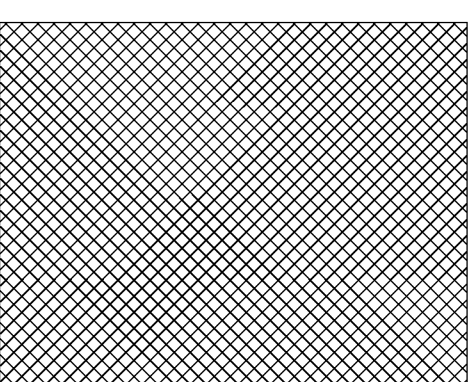
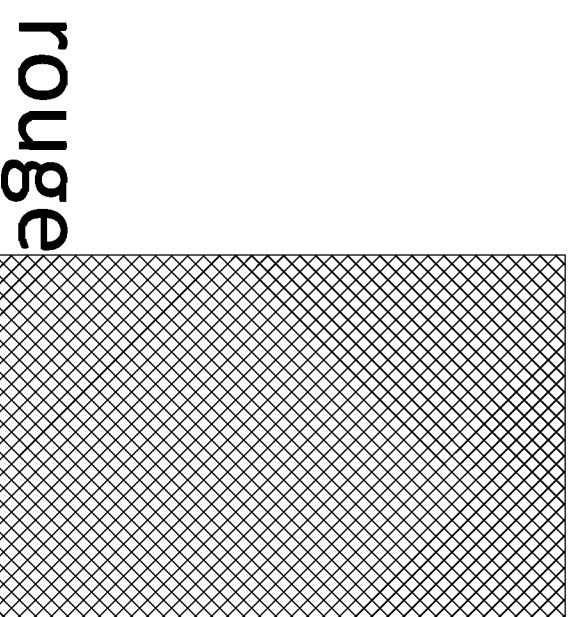

# REHABILITATION D'UN BATIMENT EN MAISON DES ASSOCIATIONS

## DET 21

Carnet de menuiseries: danpalon

Echelle : 1/20 ème

Maîtrise d'Ouvrage		Maîtrise d'Oeuvre		ECHOS, ECONOMISTES		CAYLA BET M.MANNOURY			
MAROMME Place Jean Jaurès 76 150 MAROMME		U. YSSES, architectes 15, rue du Moulin à Poudre 76 150 MAROMME Tél. 02 35 33 30 76 / Fax. 02 35 33 47 85		7, rue des Haies de Grignon - Maché 7 76 150 MAROMME Tél. 02 35 33 07 58		15, rue du Moulin à Poudre 76 150 MAROMME Tél. 02 32 82 88 40 / 02 35 74 64 61			
DATE: 08/07/10		PHASE		EMETTEUR		NUMERO PLAN		INDICE	
A		DCE		ar		chi		DET21	
B		MODIFICATIONS		DATES					
C									
								AFF: P140-MAROMME-ASSOS-04/10	

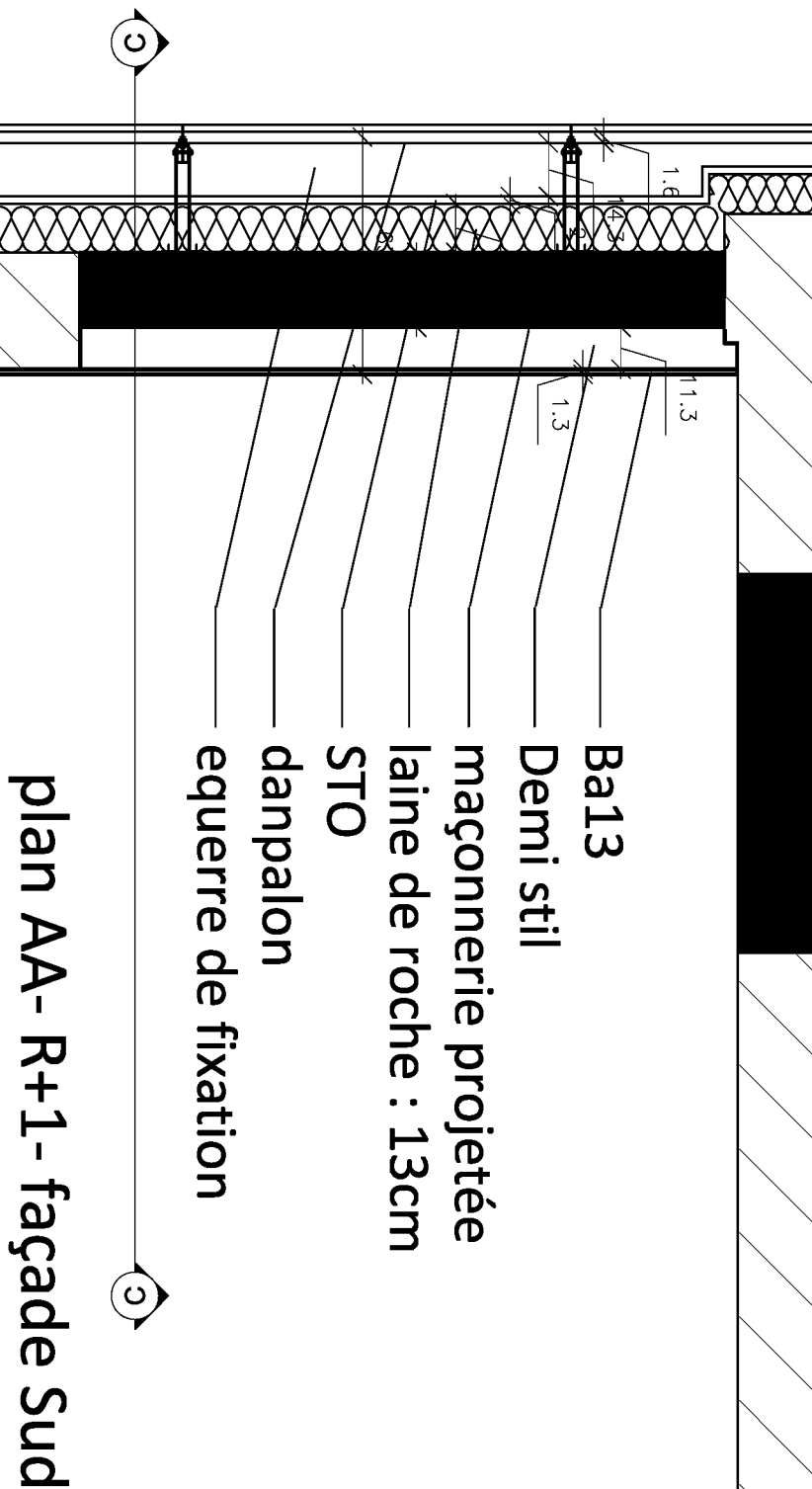
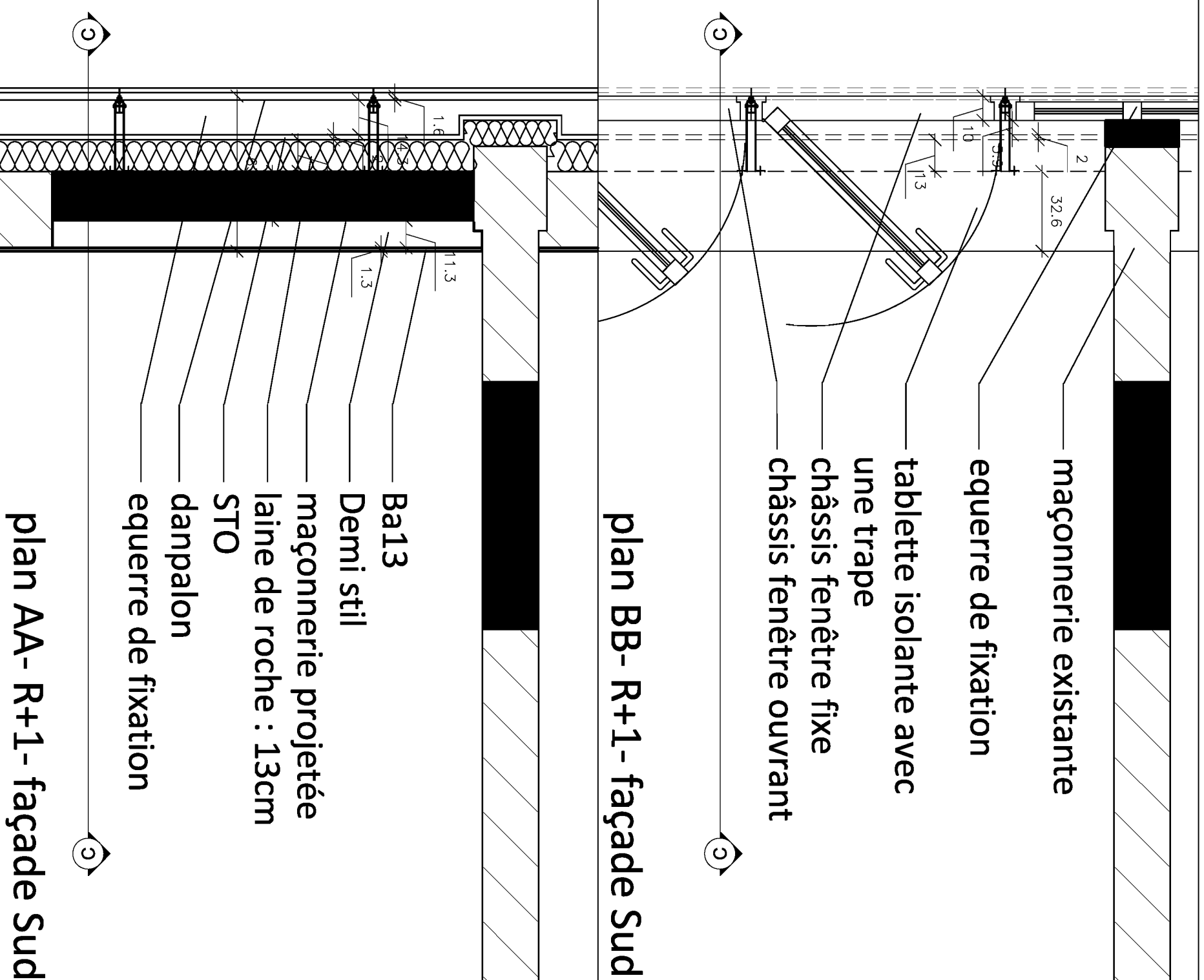
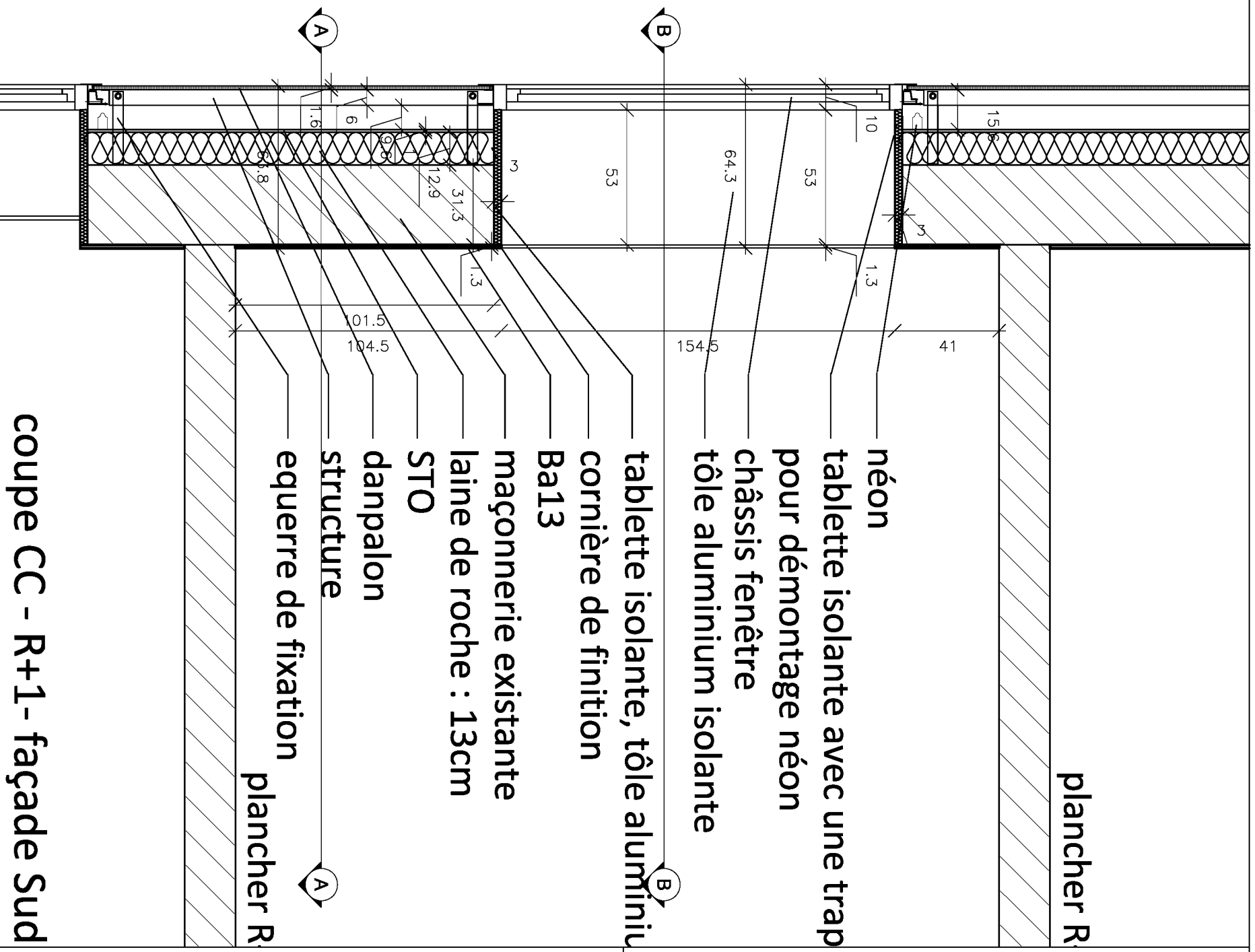

coupe CC - R+1- façade Sud

plan BB- R+1- façade Sud

plan AA- R+1- façade Sud

REHABILITATION D'UN BATIMENT EN MAISON DES ASSOCIATIONS

DET 22

Plans/coupe - premier niveau - façade Sud

Echelle : 1/20 ème

DATE: 08/07/10

PHASE : **DE** | **ar** | **chi** | **DET22** | **INDICE**

INDICE

MODIFICATIONS

DATES

A

B

C

AFF: PLAD-MAROMME-ASSOS-04/10

Maîtrise d'Ouvrage

**MAROMME**

Place Jean Jaurès  
76 150 MAROMME

Maîtrise d'Œuvre

**U. YSSES, architectes**

15, rue du Moulin à Poudre  
76 150 MAROMME  
tél : 02 35 33 50 76 / fax : 02 35 33 47 85

**ECHOS, ECONOMISTES**

7, rue des Haies de Gagnaux - Mairie 7  
76 150 MAROMME  
tél : 02 35 33 50 76

**CAYLA BET M.MANOURY**

15, rue du Moulin à Poudre  
76 150 MAROMME  
tél : 02 32 82 88 50 / fax : 02 35 74 64 61

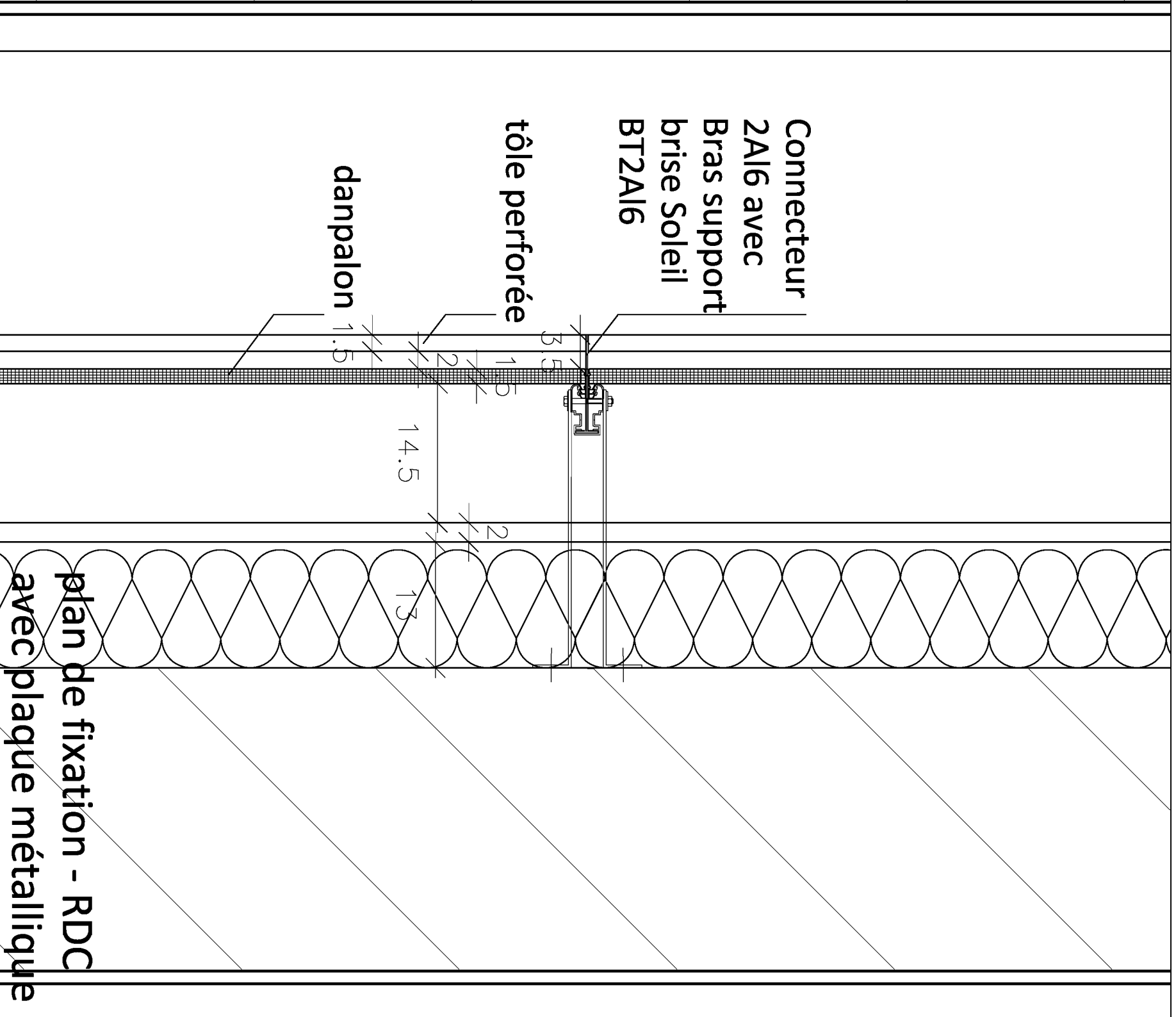
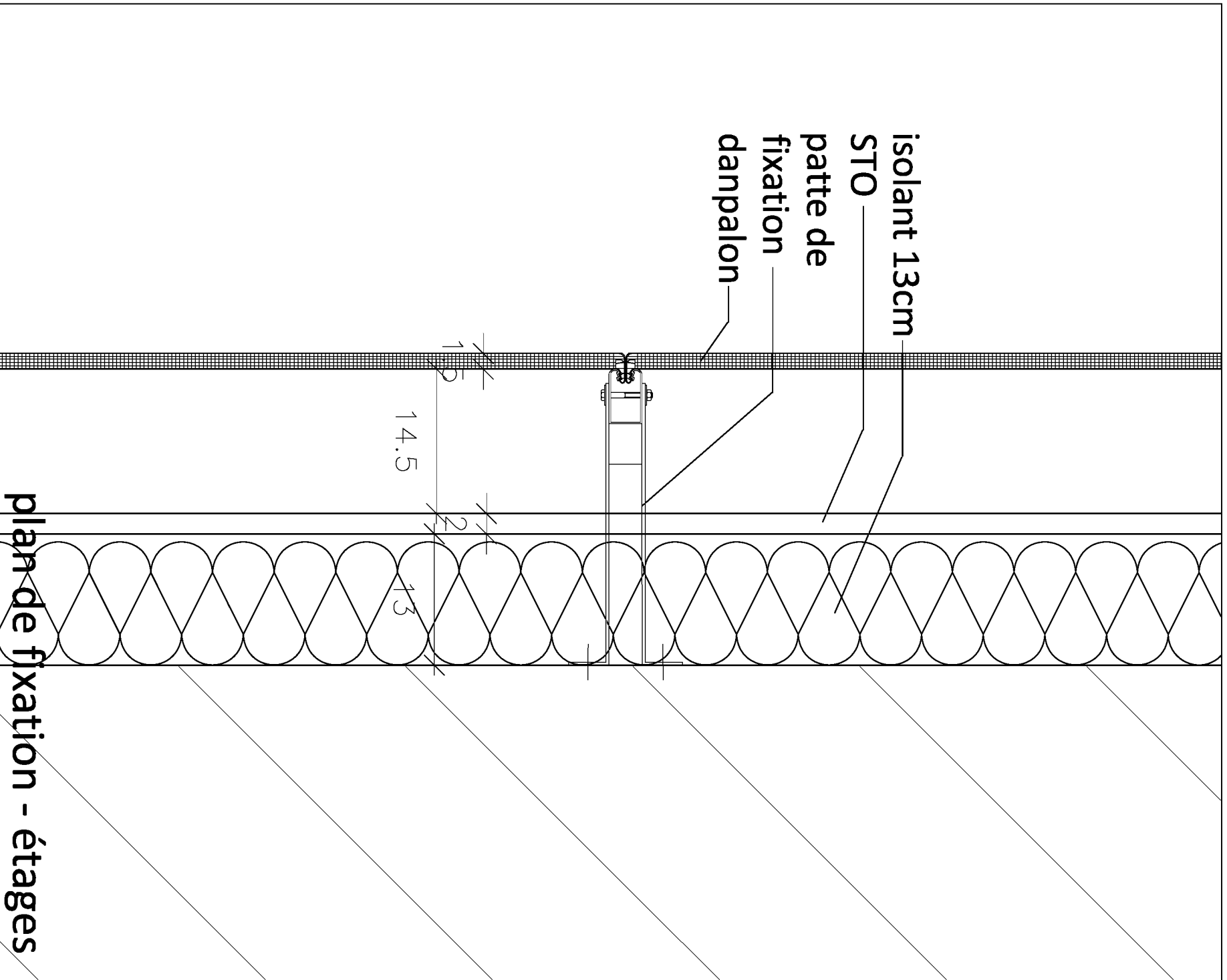

REHABILITATION D'UN BATIMENT EN MAISON DES ASSOCIATIONS

DET 23

Fixation danpalon - RDC et étages

Echelle : 1/5 ème

Maîtrise d'Ouvrage  
**MAROMME**  
 Place Jean Jaurès  
 76 150 MAROMME

Maîtrise d'Œuvre  
 U. YSSES, architectes  
 15, rue du Moulin à Poudre  
 76 150 MAROMME  
 Tél. : 02 35 33 30 79 / Fax : 02 35 33 47 85

ECHOS, ECONOMISTES  
 7, rue des Haies de Gagnaux - Mairie  
 76 150 MAROMME  
 Tél. : 02 35 33 07 88

CAYLA BET M.MANOURY  
 15, rue du Moulin à Poudre  
 76 150 MAROMME  
 Tél. : 02 32 82 88 50 / 02 35 74 64 61

DATE: 19/08/10	PHASE	EMETTEUR	INDICE
	DE	archi	DET23
	MODIFICATIONS		DATES
A			
B			
C			
AFF: PLAD-MAROMME-ASSOS-04/10			

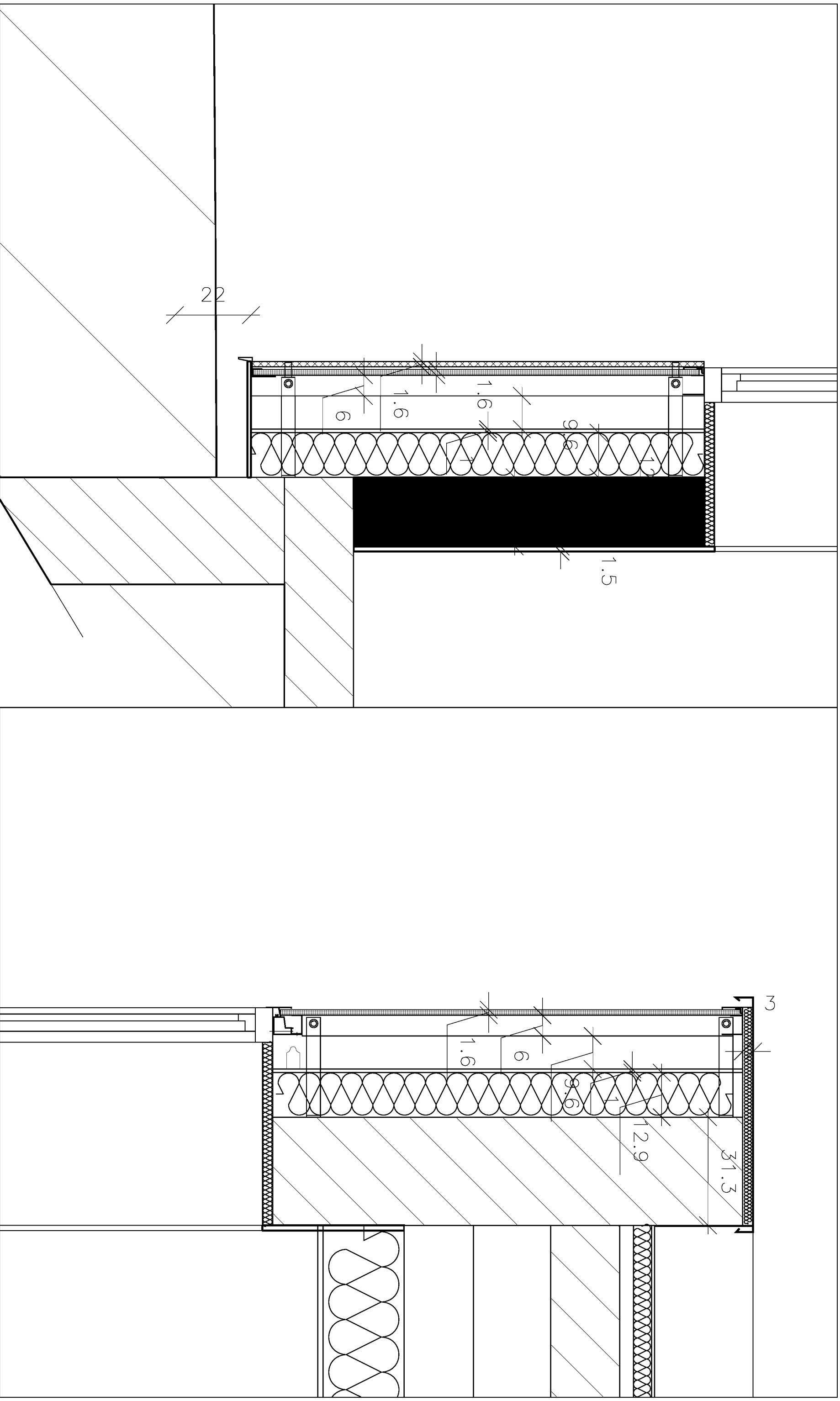

REHABILITATION D'UN BATIMENT EN MAISON DES ASSOCIATIONS

DET 24

Coupe sur façade Sud - RDC et r+2

Echelle : 1/10 ème

DATE: 19/08/10

PHASE: **DE** | **ar** | **chi** | **DET24**

EMETTEUR: **DE** | **ar** | **chi** | **DET24**

INDICE: **DET24**

MODIFICATIONS: **DET24**

DATES: **DET24**

AFF: PLAD-MAROMME-ASSOS-04/10

Maîtrise d'Ouvrage

**MAROMME**  
Place Jean Jaurès  
76 150 MAROMME

Maîtrise d'Oeuvre

**U. YSSES, architectes**  
15, rue du Moulin à Poudre  
76 150 MAROMME  
Tél: 02 35 33 30 76 / Fax: 02 35 33 47 85

**ECHOS, ECONOMISTES**

7, rue des Haies de Grignon - Mairie  
76 020 SIBOUVILLE  
Tél: 02 35 33 07 98

**CAYLA BET M.MANOURY**

15, rue du Moulin à Poudre  
76 150 MAROMME  
Tél: 02 32 82 88 40 / 02 35 74 94 61

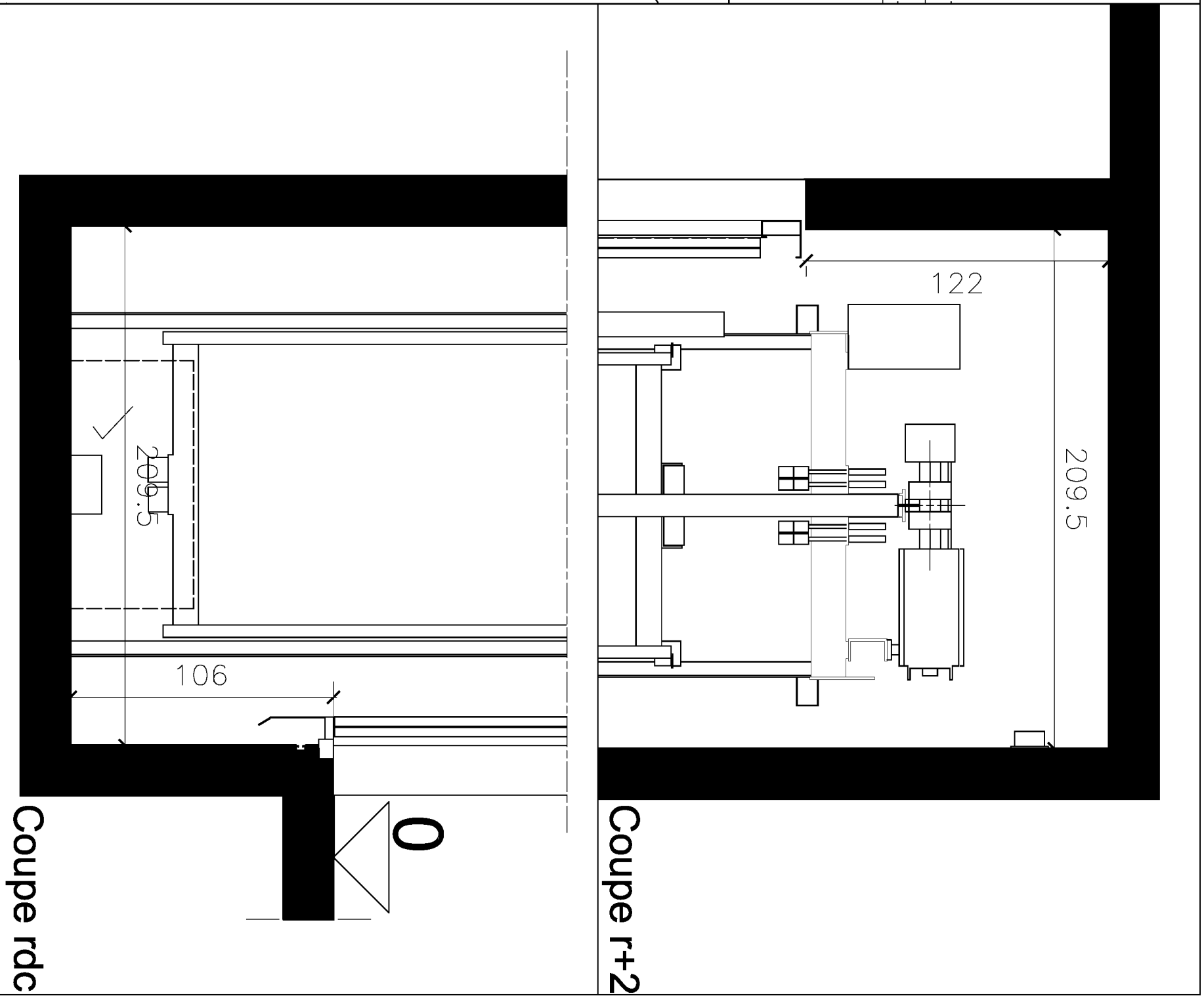
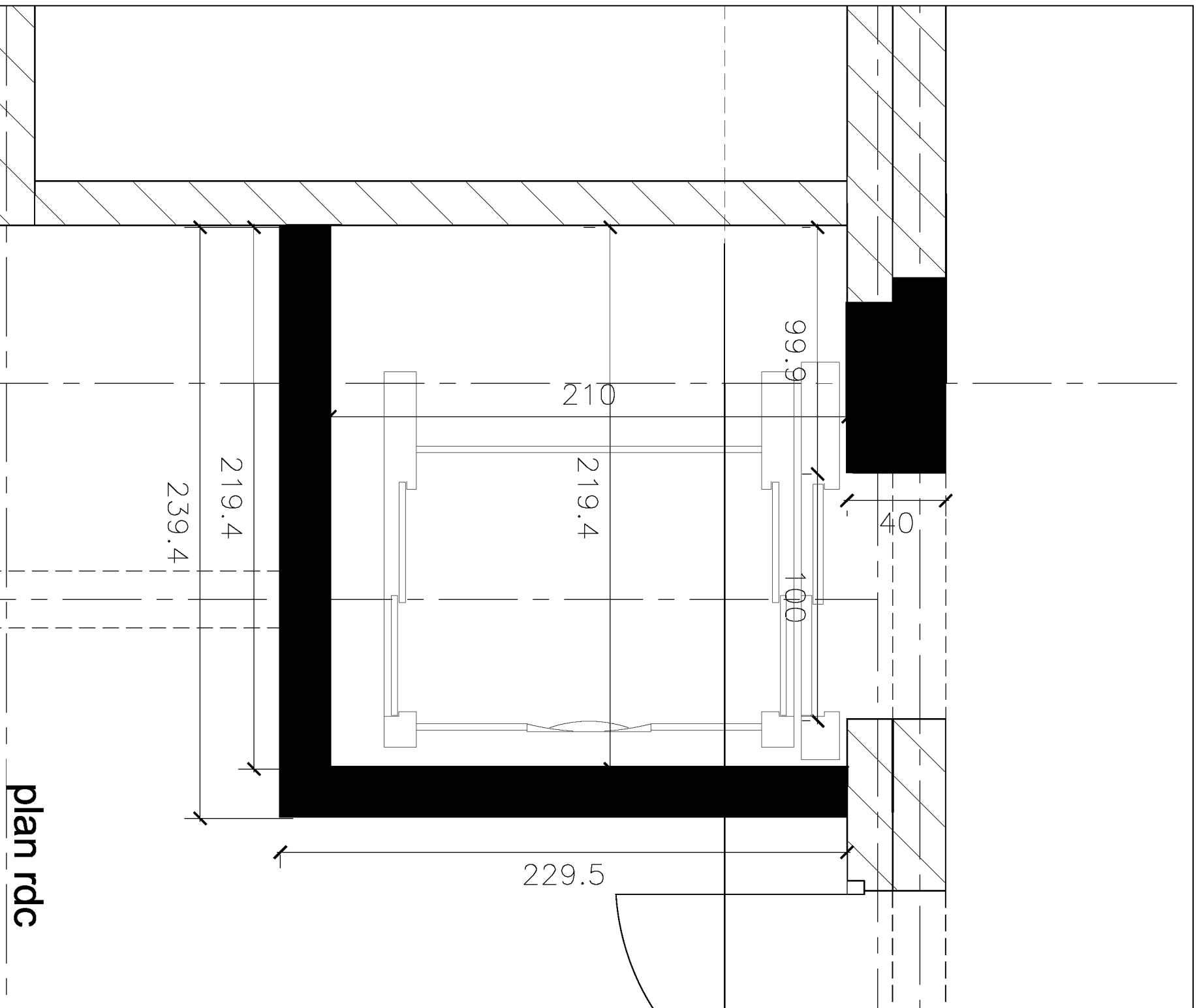

**REHABILITATION D'UN BATIMENT EN MAISON DES ASSOCIATIONS**

**DET 25**

**Ascenseur - plan et coupes**

Maîtrise d'Ouvrage		Maîtrise d'Oeuvre		ECHOS, ECONOMISTES		CAYLA BET M.MANOURY	
MAROMME		U. YSSES, architectes		7, rue des Haies de Gignoux - Marché 7		15, rue du Moulin à Poudre	
Place Jean Jaurès		79 100 MAROMME		79 100 MAROMME		79 100 MAROMME	
76 130 MAROMME		tél : 02 53 33 30 79 / fax : 02 53 33 47 85		tél : 02 53 33 30 79 / fax : 02 53 33 47 85		tél : 02 52 82 88 50 / fax : 02 53 74 94 61	
DATE: 19/08/10		PHASE		EMETTEUR		INDICE	
A		DCE		archi		DET25	
B		MODIFICATIONS		DATES			
C							
		AFF: PLAD-MAROMME-ASSOS-04/10					





insertion du projet depuis la  
rue des Belges

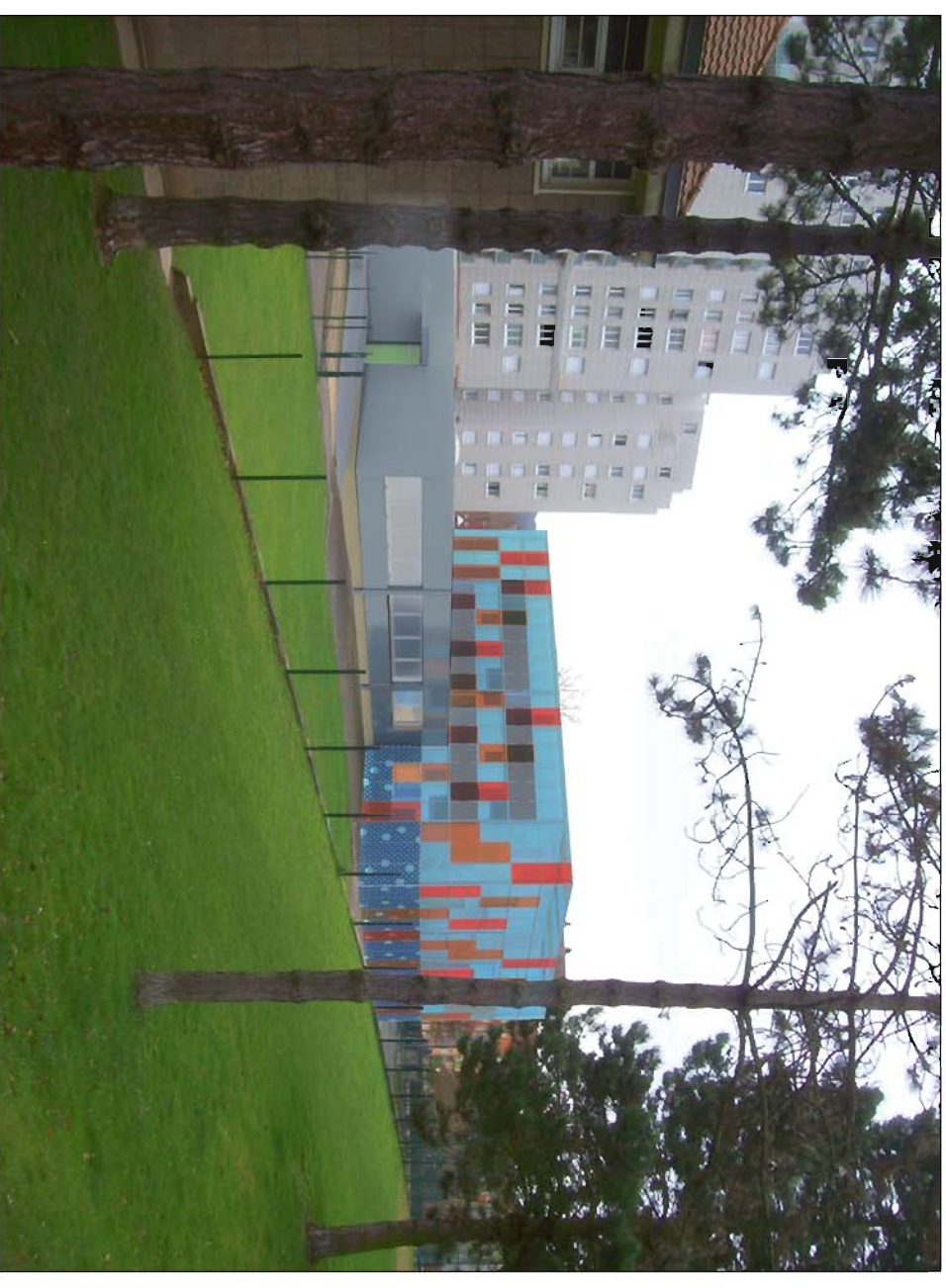

insertion du projet depuis la  
rue de 8 mai 1945

# REHABILITATION D'UN BATIMENT EN MAISON DES ASSOCIATIONS

## DET 26

### Perspectives du projet

DATE: 18/08/10

PHASE	DETTEN	NUMERO PLAN	INDICE
DCE	ar	ch	DET26

MODIFICATIONS	DATES
A	
B	
C	

AFF: PIAO-MAROMME-ASSOS-04/10

#### Maîtrise d'Ouvrage

**MAROMME**  
Place Jean Jaurès  
76 150 MAROMME

#### Maîtrise d'Œuvre

**ULYSSES, architectes**  
16, rue du Moulin à Poudre  
76 100 MAROMME  
tel : 02 35 33 30 76 / fax : 02 35 33 47 86

#### ECHOS, ECONOMISTES

7, rue des Halles de Grignon - Marché 7  
76 400 BIFFORT  
tel : 02 35 02 00 06

#### CAYLA BET M. MANOURY

16, rue du Moulin à Poudre  
76 150 MAROMME  
tel : 03 82 82 89 40 / fax : 03 82 82 89 91